

**Nº 19**

**Sept. 2021**

# Selvamar Noticias

**NEW**

\* La revista del Radioaficionado

## RADIO

**ASÍ ERA LA ESTACIÓN  
DE RADIO DEL  
DIRIGIBLE LZ129  
"HINDENBURG"**

**Adaptación de un  
DDS al Furuno  
FS-1000**

**Premio Elmer**

**Especial  
Diploma YL 2021**



**La replica de una  
radio que no fue tal**

**Un transpondedor en  
la Luna en 2027**

**La agudización de  
los sentidos....**

**TRANSMISION DE  
IMAGENES EMPLEANDO  
UN EQUIPO DE RADIO Y/O  
SOFTWARE ESPECIFICO  
(YONIQSSTV Y PEANUT  
SOFTWARE)**

**EUROCB  
PRO550**

**Iberradio 2021**

**Este año SI**

**El Vapor Alfonso XII,  
primer buque de la  
marina mercante española  
dotado con radiotelegrafía  
en 1910**

# Selvamar Noticias

NEW

\* La revista del Radioaficionado

## Portada de este mes:

Radio-Electronic Enero 1944

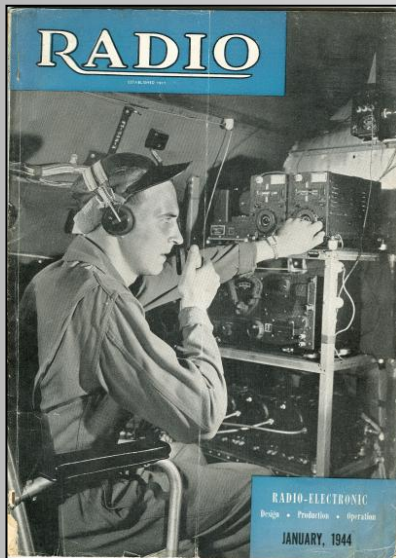

**Este mes empezamos una nueva aventura.**

**La revista Selvamar Noticias y sus cuentos se publica en tres idiomas: Castellano, Catalán e Inglés.**

**Sabemos que las traducciones tal vez no sean lo mejor pero intentaremos que estén dentro de lo considerado lógico.**

**Aun así si detectas y/o quieres colaborar con la corrección esta invitado.**

**VERSIÓ CATALANA**

**English Version**



Dirección.

**EA3IAZ - Manel Carrasco**

**EA3IEW - Juan José Martínez**

Redacción y Edición

**EA1CIU - Tomás Manuel Abeigón**

**XQ1ROA - "Tuty" Carmen Fortuño**

**XQ4NUA - Leticia San Martín**

**EA8MU - Saúl García**

Colaboradores:

**EA2DNV - Txemi**

Echolink y actividades

**Manolo "Meteorito"**

Sección CB

**EC1RS - Rubén**

Actualidad y opinión

**SMA-NOAA-AMATEURS**

Radio. meteorología y Satélites.

**EA1OK -Viri**

Tecnología

**Dercel XQ3SK**

Un XQ llamado Dercel

## Este mes:

- **El Vapor Alfonso XII, primer barco de la marina mercante española dotado con radiotelegrafía en 1910**
- **La agudización de los sentidos ....**
- **EUROCB PRO550**
- **Premio Elmer**
- 

**Y mucho mas**



# Selvamar Noticias

\* La revista del Radioaficionado

NEW

## DIPLOMA ESPECIAL YL, SELVAMAR NOTICIAS Y RADIO CLUB YANKEE LIMA CHILE.

Entre el 16 y el 22 de agosto de este año, se realizó por primera vez el “Diploma Especial YL” organizado por nuestra revista y el Radio Club Yankee Lima Chile (CE4YLC). Actividad cuyo principal objetivo buscaba enaltecer y resaltar la radioafición femenina.

Si bien esta actividad fue muy similar a otras realizadas por nuestra organización, tuvo varias particularidades, la primera de ellas fue que las estaciones activadoras eran única y exclusivamente YL, de países tan diversos como: Austria, Argentina, Brasil, Chile, Para los modos y bandas de trabajo, fueron todas las recomendadas por la IARU, según la categoría de licencia de cada Activadora, por ejemplo: HF, VHF, FT8/FT4, PSK ECHOLINK, etc., donde cada operadora utilizó el o los modos que tuviera a su disposición.

La dinámica de premiación consta de 3 categorías, bronce (02 contactos), plata (05 contactos) y oro (10 contactos), además de una categoría especial (diamante) para aquel radioaficionado que logró contactar con l mayor cantidad de Activadoras.

Uno de los modos que más llamó la atención en esta oportunidad y donde se congregaron gran cantidad de estaciones en espera de realizar los contactos necesarios para obtener el diploma diamante fue ECHOLINK. Los factores preponderantes para que en esta oportunidad se cursaran un altísimo número de contactos fueron que por una parte, se contó con un alto número de conferencias linkeadas, tanto de España, como de Latinoamérica, por otra parte existió una gran cantidad de activadoras disponibles representando a más de 10 países. Sin lugar a duda en esta oportunidad tanto el sistema de echolink, como las personas que los controlan, fueron exigidos al máximo durante esta semana.

Algunas estadísticas que podemos adelantar antes del cierre de esta edición:

Países confirmados hasta ahora 15, también hemos podido contabilizar más de 5.000 contactos realizados por las diferentes activadoras al cierre de este artículo. Durante la actividad contamos con al menos 10 Conferencias de echolink, las cuales estuvieron conectadas 24/7.

Otra particularidad de esta actividad fue que entre las 51 activadoras contamos con la presencia de 3 operadoras muy jóvenes, Rocío “Piojito” LU2HRG de 10 años, Catalina “Cata” CD1CQY de 15 y María José “Cote” CD1MJF de 11, ellas a pesar de su corta edad, nos enseñaron que los niños o en este caso las niñas, son capaces de desenvolverse en radio y manejar situaciones de alto tráfico con la misma templanza

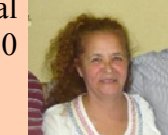
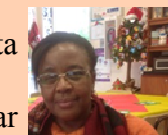
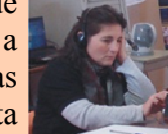
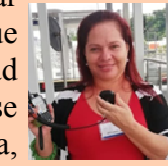
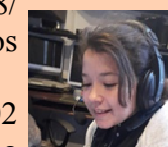
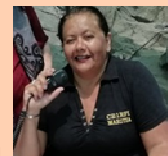
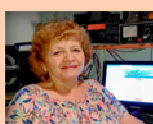
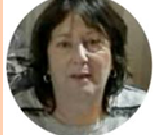
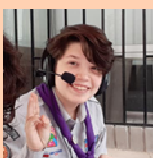
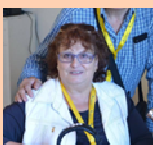
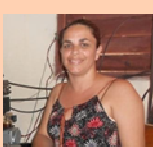
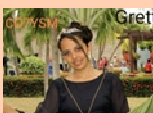
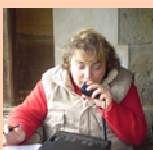
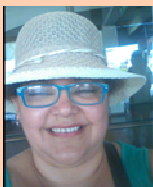

# Selvamar Noticias

NEW

\* La revista del Radioaficionado



Las 3 tienen en común que obtuvieron sus licencias hace muy poco tiempo, Cote la recibió hace tan solo 2 meses, mientras que Catalina y Rocío hace 8 meses. Ellas son la nueva generación de radioaficionadas y nos demuestran con su alegría y entusiasmo por las comunicaciones, que sin duda la radioafición está lejos de desaparecer y es un hobby para divertirse y pasarlo bien. Desde aquí les mandamos nuestras más sinceras felicitaciones a estas 3 pequeñas GIGANTES de la radioafición latinoamericana.

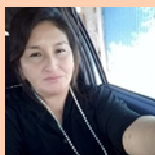
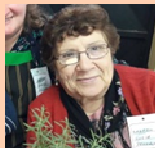
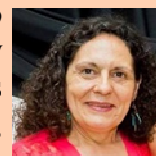

Para terminar solo comentar que fue una semana llena de emociones, donde tanto cazadores como activadoras lo disfrutamos al máximo, no importó si éramos de diferentes países o hablábamos distintos idiomas, la consigna siempre fue

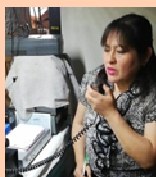

## DISFRUTAR HACIENDO RADIO...

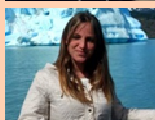

Desde esta redacción, agradecemos todos los comentarios, recibidos en tornos a esta actividad ya que estos nos ayudan a mejorar cada día.

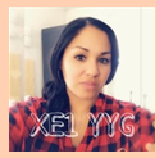
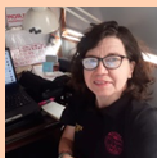
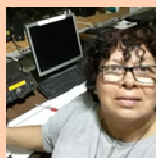
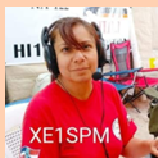
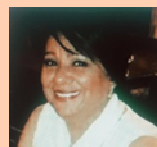
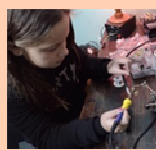
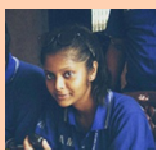
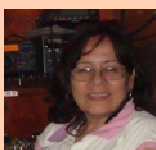
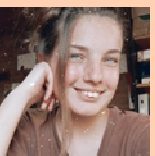
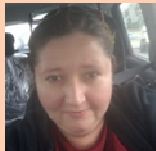



## El Vapor Alfonso XII, primer buque de la marina mercante española dotado con radiotelegrafía en 1910

En el mes de mayo de 1910 la prensa informaba sobre las mejoras que se habían efectuado en el Vapor *Alfonso XII* de la *Compañía Trasatlántica* con motivo de su viaje a Argentina para llevar a la representación española, al frente de la cual iría la Infanta Isabel, que iba a participar en los actos de conmemoración del centenario de la independencia del país sudamericano. El gobierno español quiso dar a este viaje una gran difusión periodística, para lo que invitó a formar parte de la comitiva a los directores de los periódicos más importantes del país. El 1 de mayo de 1910, la expedición partió en tren de Madrid con destino a Cádiz, en donde embarcaron en el vapor *Alfonso XII*, el cual causó asombro entre los pasajeros cuyo comentario mayoritario fue que se trataba de un verdadero palacio flotante por su suntuosa decoración y grandes comodidades.

Entre las reformas efectuadas por la compañía se dotó al trasatlántico de una estación de telegrafía sin hilos, sistema *Marconi*, instalación efectuada por el ingeniero M.H. Kosber, convirtiéndose así en el primer buque de la marina mercante española en disponer de este sistema de comunicación. El *Alfonso XII* partió de Cádiz el 3 de mayo a las cuatro de la tarde, formando convoy con el *Patricio de Sarrístegui*, de la misma compañía, en el que viajaba el resto de la representación española y que también iba provisto de una estación de radiotelegrafía *Marconi*.

El capitán del *Alfonso XII* en este viaje fue Manuel Deschamps y Martínez, distinguido con la Cruz al Mérito Naval con distintivo Rojo por su actuación destacada y valerosa en la Guerra Hispano Norteamericana, burlando el bloqueo efectuado por la armada estadounidense al mando del Vapor *Montserrat* en el que transportaba, pasaje, correspondencia, soldados, jefes y oficiales. Deschamps fue autorizado a comunicar, durante la travesía, con la estación radiotelegráfica de Gibraltar.

El periodista M. de Valdeiglesias, que viajaba en el *Alfonso XII*, escribió el día 5 de mayo de 1910 un artículo muy interesante sobre las primeras experiencias de telegrafía sin hilos efectuadas desde dicho buque y que nos permite conocer cómo se desarrollaron:

[...] Durante la noche hemos dejado atrás al *Sarrístegui*. En el mar no se ve ningún barco; en cambio tenemos la dicha de ver tierra. Es un pedazo de costa española: pasamos ante la Gran Canaria. La Infanta Isabel desde el puente, contempla la costa con el auxilio de sus anteojos prismáticos. El *Alfonso XII* ha pasado por entre Fuerteventura y Gran Canaria. [...]"

[...] Como en los días anteriores, nuestra preocupación principal ha sido preguntar a los telegrafistas si se han recibido noticias de España. La respuesta es siempre negativa. Reciben sin cesar mensajes de Londres y de todos los buques que navegan a 200 y más millas de distancia; pero de España, nada. Únicamente al segundo día de navegación se recibió un radiograma del marqués do Comillas, saludando a la Infanta y

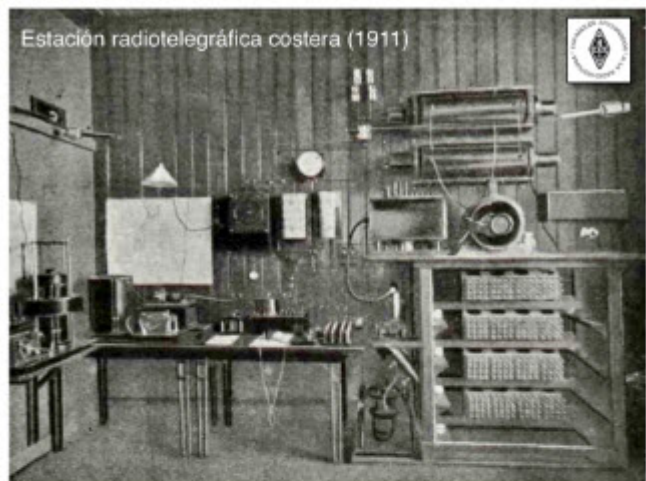

preguntando si era feliz la travesía... Su Alteza nos mostró el papelito azul, que era un alegre recuerdo de la tierra ya lejana.

Muchas veces habíamos leído las maravillas que se cuentan de la telegrafía sin hilos. Sabíamos cómo a largas distancias se comunican unos buques con otros por medio de las misteriosas ondas hertzianas, si van provistos de aparatos receptores y transmisores. Pero la realidad es superior a las encomiásticas referencias, y no deja de producir gran impresión el hecho de que, mientras desde la toldilla del buque sólo se ve la inmensidad del mar y del cielo, por el aparato receptor, colocado en una de las antenas del buque, puedan recogerse signos y palabras que llegan a través del espacio y que un empleado traduce, como cualquier telegrafista los puntos y rayas del Dúplex, o las letras del Morse.

Uno de los radiogramas que hemos recibido decía:

«Capitán del trasatlántico italiano Córdoba al capitán del Alfonso XII.—Haga el favor de decirme su rumbo, velocidad a que navega y día y hora, aproximadamente, en que se propone llegar a Cabo Verde. Yo llevo la misma dirección, y deseo encontrarle.—Montebello.»

Inmediatamente se ha escuchado en el cuarto de la telegrafía sin hilos un ruido desagradable, estridente, como de chinchin, que crispa los nervios. Al mismo tiempo han rasgado el espacio vivos fulgores, parecidos a relámpagos... Es que el telegrafista transmite la contestación:

El capitán del Alfonso XII al capitán del Córdoba.—Rumbo entre Fuerteventura y Gran Canaria. Navegaré 14 millas hasta seis mañana, en que será a 16. Pienso estar en San Vicente al medio día del 7. Deschamps.» [...].

Entre el Córdoba y el Alfonso XII se siguieron intercambiando radiogramas y posteriormente otro trasatlántico, el Príncipe Udini que llevaba la misma dirección, se puso en contacto con el vapor español, al que envió un mensaje de salutación.

Valdeiglesias menciona en su artículo que [...] llegaban también a bordo noticias de la estación radiotelegráfica de Clifton, en Irlanda, comunicándonos pormenores de la lucha entre Lores y Comunes; noticias del viaje de Roosevelt, de los disturbios de Albania, de los escándalos producidos en la Bolsa de Nueva York por la baja del caucho [...].

Desde el Alfonso XII se habían emitido numerosos radiogramas con destino al gobierno español, a los periódicos cuyos representantes viajaban en el vapor, etc. sin que de los mismos se recibiese respuesta, quizás porque no llegaron a su destino, o también porque los barcos que los pudieron escuchar no los retransmitieron. El único mensaje emitido desde tierra que se había recibido hasta entonces en el Alfonso XII tras su salida de Cádiz fue el enviado el segundo día de navegación por el Marqués de Comillas saludando a la Infanta y preguntando si era feliz la travesía.

La opinión sobre la telegrafía sin hilos manifestada el 5 de mayo de 1910 por el periodista que viajaba a bordo del vapor de la Compañía Trasatlántica, protagonista de los primeros ensayos del sistema inalámbrico de comunicación en un buque mercante español fue la siguiente:

[...] Las comunicaciones por mar entre buques provistos, naturalmente, de los necesarios aparatos, manejados estos precisamente por empleados de las Sociedades Marconi reunidas, llegan, en su mayor parte hasta una distancia de 250 millas. En las transmisiones a mayor distancia puede ocurrir lo que nos ha ocurrido a los viajeros del Alfonso XII. Sobre todo, si algún buque no quiere transmitir lo que recibe, que también se dan casos. Pero esto no quiere decir nada en contra del maravilloso invento.

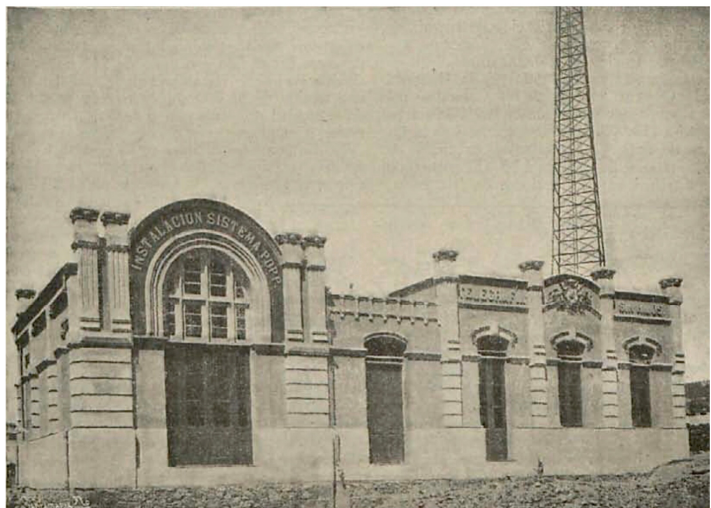

Estación radiotelegráfica de Santa Cruz de Tenerife. Fotografía publicada en La Energía eléctrica, 10/9/1909, nº 17, pág. 333



# Selvamar Noticias

NEW

\* La revista del Radioaficionado

*Resuelto en principio el problema de que los buques que navegan de Europa a América, y viceversa, tengan comunicación diaria con ambos continentes, es ya cuestión de muy poco tiempo la completa resolución. Lo que tarde en hacerse obligatoria a todos los trasatlánticos la instalación de los aparatos adecuados; lo que se tarde en obligar a los barcos a que transmitan los mensajes que reciban; lo que se tarde en reunir un congreso internacional para discutir el asunto, de cuya importancia no hay para que hablar."*

Ese mismo día 5, el Ministro de Estado, Manuel García Prieto, había enviado un radiograma a través de la estación radiotelegráfica de Gibraltar dirigido al *Alfonso XII* para la Infanta Isabel en el que le comunicaba que el Rey, la familia real y las familiares de los miembros de la misión española que viajaba a Argentina se encontraban bien. Dicho mensaje no llegó a ser recibido en el vapor español, siendo emitido de nuevo al día siguiente a la estación de Cabo Verde para que lo reexpidiera desde allí.

El *Alfonso XII* efectuó una escala técnica en Cabo Verde para carbonear, tras lo cual reanudó la navegación a una

velocidad de 18 millas por hora, con el fin de arribar a Buenos Aires en la mañana del 18 de mayo, llegada que se cumplió puntualmente. La Infanta Isabel fue recibida con gran solemnidad por el presidente de la República Argentina, recorriendo en carruaje descubierto el camino hasta la Casa Rosada. Durante las dos semanas que duró la estancia en Argentina, el programa de actividades fue agotador, con muestras constantes de emotivos sentimientos de simpatía hacia España.

El 2 de junio de 1910 el *Alfonso XII* emprendió el viaje de regreso a España. Cuando por fin efectuaba su salida soltando cabos, una gran multitud se agolpaba en el puerto bonaerense para despedir a la Infanta y a la numerosa comitiva que le acompañaba. El viaje fue todo un éxito político para España, cuya monarquía salió reforzada en su prestigio y amistad con la nación argentina.

El vapor *Alfonso XII* puso entonces rumbo a las Islas Canarias y con gran sorpresa para la población tinerfeña, el 15 de junio de 1910 aparecía en la prensa de la capital, un edicto del alcalde en el que anunciaba la visita real, que viajaba a bordo del vapor de la *Compañía Trasatlántica*. Tres días después, el 18 de junio a las siete de la mañana, el *Alfonso XII* fondeó en el antepuerto de Santa Cruz. La Infanta Isabel de Borbón y su séquito fueron recibidos por las autoridades, con una protocolaria ceremonia tras la cual dio comienzo la visita.

Durante este viaje de la Infanta Isabel a bordo del *Alfonso XII* llegó a funcionar, aunque no de una manera perfecta, la estación radiotelegráfica de Tenerife que había sido establecida por la Concesionaria controlada por Víctor Popp.



**Tomás Manuel Abeigón Vidal (EA1CIU)**

**[abeigont@gmail.com](mailto:abeigont@gmail.com)**

**Pontevedra**

## **TRANSMISION DE IMAGENES EMPLEANDO UN EQUIPO DE RADIO Y/O SOFTWARE ESPECIFICO (YONIQSSTV Y PEANUT SOFTWARE)**

El presente documento intenta ser una ayuda para todos aquellos radio aficionados que se encuentren interesados en las comunicaciones digitales, en este caso, específicamente la transmisión de imágenes en forma digital, empleando ya sea un equipo de radio, (HF/VHF), o la comunicación vía Internet.

En esta primera entrega nos abocaremos a la parte mas fácil que es la no necesita un equipo de radio, interface, antena, etc. - solamente un ordenador, una conexión a Internet y los programas debidamente configurados.

### **Primer Paso:**

Necesitamos un programa mediante el cuál podamos transmitir imágenes de cualquier tipo, ya sea que estas provengan de nuestra colección particular, de una galería de imágenes específicas descargadas de la WEB o de cualquier otro origen. Se pueden emplear varios formatos de los tantos existentes, siendo el más habitual el JPG y el BMP, no excluyendo otros. El programa que como yo muchos han elegido es el que desarrollara Makoto Mori hace ya bastante tiempo y cuya denominación es MMSSTV, que fue desarrollado específicamente para la transmisión de imágenes en formato Slow Scan TeleVision ó en español Tele Visión por Barrido Lento.

Hoy existe una versión mejorada con una interfaz gráfica muy cómoda denominada YONIQ. Este programa es de distribución libre y se puede bajar de: <http://radiogalena.es/yoniq/>. La ultima versión está disponible en calidad "Beta" y que funciona perfectamente bien.

Tengamos en cuenta que este programa, (YONIQ MMSSTV), ha sido diseñado básicamente para que transmitamos imágenes en formato SSTV vía radio, ya sea HF, o VHF, por lo que para poder emplearlo vía WEB deberemos hacer algunos ajustes en la configuración, y funciona muy bien.

La segunda aplicación que necesitamos es la que vincula el YONIQ con Internet. En este caso la aplicación se denomina PEANUT. Es un programa pequeño que no ofrece complicaciones ya que su configuración y manejo es sencilla.

### **COMO TRABAJA EL SISTEMA?:**

La imagen o foto en cuestión se carga en Yoniq, este programa se encarga de generar la señal analógica, (audible), y transmitirla, como asimismo cuando la recibe, transformarla nuevamente en una imagen de resolución muy aceptable.

Ahora bien, lo que queremos hacer es que esta señal analógica sea convertida en digital para transmitirse por Internet. De esta tarea se encarga el programa PEANUT, (The Peanut). O sea que tanto las estaciones emisoras como receptoras deben tener las dos aplicaciones activas a un mismo tiempo para que el proceso se complete correctamente.



# Selvamar Noticias

NEW

\* La revista del Radioaficionado

El Peanut es una aplicación similar al conocido "Echolink", con la diferencia que el tráfico de señales ya sean de audio o imagen son totalmente analógicas y se cursan mediante Rooms o Salas donde se conectan los usuarios. Existe una variedad importante de estas Salas por todo el mundo y con gran diversidad de idiomas, cada uno elige la que mas se adapta a sus necesidades. El sistema en genera no tiene prácticamente limitaciones y tanto la calidad en audio e imagen es excelente en función de su modalidad.

A continuación incluiré algunas imágenes de estos dos programas para luego ir a la configuración de cada uno de los mismos.

## YONIQSSTV



La imagen muestra la pantalla principal del programa una vez cargado y configurado.

## THE PEANUT

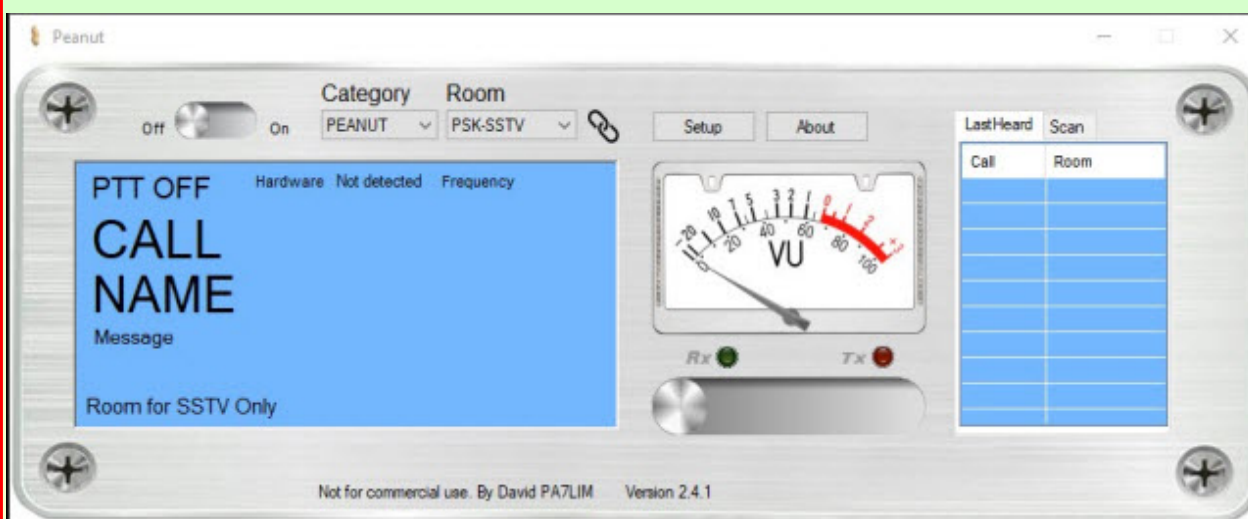

Pantalla del programa ya cargado y configurado.

## CONFIGURACION YONIQQMMSTV

En la primera instalación del programa deberemos completar los datos de nuestra estación de radio, para poder continuar, luego de eso seguiremos los siguientes pasos:

- 1- En el menú superior, buscamos la pestaña "Opciones", la activamos y se abrirá un menú desplegable cuya ultima opción es "Configurar MMSTV).
- 2- Ingresamos en esa opción y completamos los campos de acuerdo con la imagen que se muestra a continuación:



Pantalla RX, verificar la correspondencia en el programa y configurar exactamente como se muestra en la foto. (NO DAR OK TODAVIA)

- 3- Ir a la pestaña TX y activar, completar de acuerdo con la imagen a continuación:

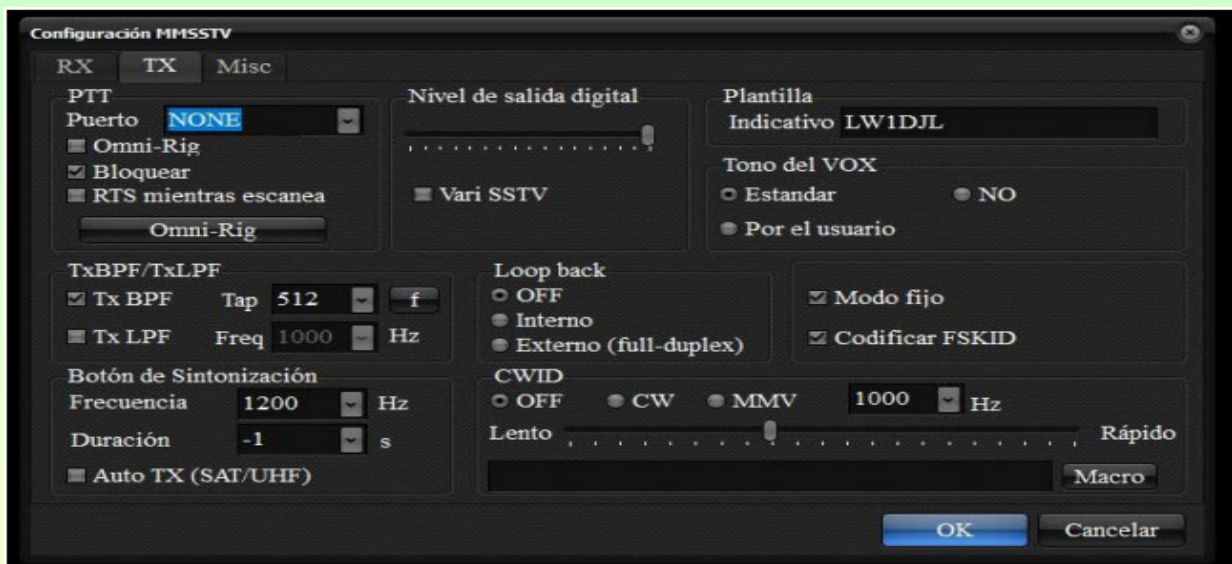

Pantalla TX, verificar la correspondencia en el programa y configurar exactamente como se muestra en la foto – ingrese SU licencia donde figura la mía -. (NO DAR OK TODAVIA) 4- Ir a la pestaña Misc, verificar la correspondencia en el programa y configurar exactamente como se muestra en la foto.





Una vez hecho esto presionar el botón celeste que dice OK

En esta última pantalla observe que en Tarjeta de Sonido, en la Entrada está configurada la “Mezcla Estéreo”. Si no tiene esta opción en la configuración de su tarjeta de sonido, debe descargar el driver de Internet y luego instalarlo. Aquí dejo uno de los links de donde se puede descargar el driver, (hay varios).

El driver en cuestión es el Realtek High Definition Audio Driver.  
<https://www.sony-latin.com/es/electronics/support/downloads/W0008267>  
 Con esto realizado Ud. ya tiene configurado el YONIQSSTV

Fuente: Hector Enrique Guevara LW1DJL  
<https://www.qsl.net/lw1djl/>

**Si tuvieras que adivinar el número de satélites hechos por el hombre que están girando alrededor de la Tierra, ¿qué número dirías?**

¿Cientos, miles?

Según el Índice de Objetos Lanzados al Espacio Exterior, elaborado por la Oficina de Naciones Unidas para Asuntos del Espacio Exterior (en inglés, UNOOSA), hay 4.921 satélites orbitando en la actualidad.

BBC-2018



## XXXII CONCURSO COMARCAS CATALANAS 2021

11-12/09/2021

### OBJECTIVOS:

Promover la actividad en VHF de estaciones portables, el espíritu competitivo, los conocimientos técnicos y las Comarcas Catalanas

### ORGANIZACIÓN:

Associació Radioaficionats de Catalunya-ARCAT

### DURACIÓN:

1ª parte: De las 14:00 UTC del día 11/09/2021, a las 20:00 UTC del mismo día.

2ª parte: De las 06:00 UTC del día 12/09/2021, a las 12:00 UTC del mismo día.

### QSO's:

Se pueden repetir los contactos de la 1ª parte durante la 2ª parte.

No se permite cambiar la ubicación de la estación durante todo el concurso.

Tampoco se permite compartir QTH e instalaciones entre dos o más estaciones.

Los contactos son de todos contra todos.

### BANDAS:

144/145 en las siguientes modalidades: FM, SSB i CW, respetando las recomendaciones y el plan de banda de la IARU.

No será válido el contacto operado a través de repetidores (incluido los digitales) EME y MS.

### CATEGORIAS:

En función de la situación de la estación transmisora:

EA3 (dentro EA3)

EA (excepto EA3)

### INTERNACIONAL (Fuera de EA i EA3) Países no EA

Indicativo oficial del Concurso (EA3RCT)

Un mínimo de 5 contactos con CW (una sola vez en cada parte).

Categoría INTERNACIONAL:

una (1) estación dentro EA3 (una sola vez en cada parte)

Provincias no EA3

Indicativo oficial del Concurso (EA3RCT)

Un mínimo de 5 contactos con CW (una sola vez en cada parte).

Las estaciones de la categoría INTERNACIONAL pasarán: RS(T) y QTH Locator.

**Mas info: <https://www.comarques.cat/index2.html>**

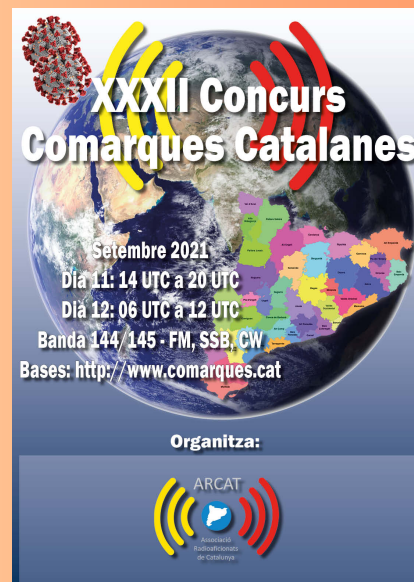



## Actualizaciones interesantes para el CQ WW

Se ha creado una nueva categoría de JUVENTUD que estará disponible para todos los competidores que tengan 25 años o menos. El formato del Cabrillo será CATEGORÍA-OVERLAY: YOUTH.

En apoyo de este cambio, las entradas de superposición de jóvenes se resaltarán en los resultados (como se hace actualmente para Classic y Rookies). Además, las placas estarán disponibles para los ganadores.

2) Se ha establecido una nueva categoría llamada EXPLORER para permitir a los aficionados participar en el concurso CQ WW mientras experimenta creativamente con estaciones conectadas a Internet y otras nuevas tecnologías.



El objetivo de esta categoría es fomentar la innovación en estrategias operativas, estación

diseño y adaptación tecnológica. Revise las reglas detalladas en <https://cqww.com/explorer.htm> para obtener más información.

3) Como recordatorio (Nota: este no es un requisito nuevo), grabaciones de audio se puede solicitar para su entrada como parte del proceso de verificación de registros. Ningun participante de un solo operador que compite por un top cinco en el (a) Mundial, (b) Continente, o (c) Niveles de EE. UU., incluido Classic Overlay, deben registrar el audio transmitido y recibido tal como lo escucha el operador para el duración de la operación del concurso. No responder a esta solicitud puede resultar en que su registro sea reclasificado o descalificado.

La combinación de adoptar nuevas tecnologías y reconocer la comunidad juvenil entre nosotros hará que la CQ WW sea aún más popular.

evento. Mi agradecimiento para el Comité del Concurso CQ WW y otros que ayudaron a que esto sucediera!

**Fuente, John, K1AR**  
**Director del concurso CQ WW**

## Una golondrina en memoria de las víctimas del COVID

En la anterior entrega ya hablamos de esta gran gesta, que consiste en enviar una golondrina con un globo aerostático al espacio con mensajes dedicados a las víctimas del Covid.

En esta ocasión hablaremos sobre sus entresijos y lo que más nos interesa sobre los sistemas de comunicación que llevará.

La golondrina cuenta con un espacio dedicado a la comunicación, el seguimiento y su posterior recuperación.



Toda la estructura tiene un peso de +/- 1450 grs y unas dimensiones de 80X100 cm. en el que está comprendido el peso de la estructura (Golondrina) hecha de cartón pluma y confeccionada por los compañeros de la **Penya boletaire de berga** y los componentes electrónicos para el seguimiento y recuperación.

Bajo el indicativo **EA3RCI-11** se encuentra un APRS tracker - AVRT5 que es un tracker que emitirá la posición en la frecuencia de APRS, 144.800, así podrá seguirse online.

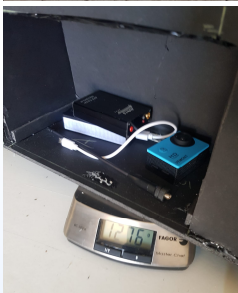

Podréis seguirlo desde la página <https://aprs.fi/> e incluso desde alguna aplicación móvil.

Además cuenta con una Sonda Vaisala RG41, que enviará datos de posición, temperatura, presión, viento en la frecuencia 402.300.

La alimentación estará a cargo de un power bank de 5200 mah y cómo no, también contaremos con la grabación de imágenes



Foto archivo

gracias a una cámara deportiva desde el cubículo que

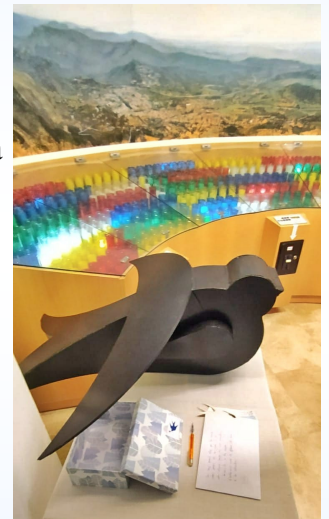

posteriormente serán subidas a los diferentes canales en las redes sociales.

Pero uno de los componentes esenciales es el localizador GPS que permitirá recuperar el contenido una vez el globo explote en el espacio y descienda mediante la ayuda de varios paracaídas incorporados.

Este acto tendrá lugar el día 8 de septiembre de 2021 a las 12:30 aproximadamente en el Santuario de Queralt se encuentra al Noroeste de la ciudad de Berga, en Barcelona Cataluña





## Un XQ llamado Dercel ( XQ3SK )

**"Cuando se agudizan los sentidos por amor, no suelen pasar desapercibidos todo lo que acontece antes de llegar a un beso. Encuentras sabores exquisitos en la mirada, en el aproximarse, en el palpitar, en el abrazo." Quien lo dijo?, Lo dije yo!!!.**

### *La agudización de los sentidos....*

En los inicios, el desenfreno de poner tu voz al aire y recibir acuse de recibo. De que escuchen todo lo que tienes que mostrar. Sabe genial!!.

La aparente saciedad de ser escuchados, nos permite valorar enormemente lo importante que es escuchar lo que tienen que decir los demás. Y es ahí donde pasamos de ser estos tremendos locutores a los mejores oyentes. Sabe genial!!.

Mientras te sigues comprometiendo, te das cuenta del reemplazo de tu música de fondo por tu receptor sintonizando la banda Abierta de turno, para hacer más amenas tus responsabilidades diarias. Hallas un sabor genuino al construir esta antena que te permite alcanzar mayor distancia y que sales a mirar al patio una y otra vez. El disfrute del nuevo juguete radial que llegó a tu cuarto de radio. La reunión de colegas frente a la parrilla donde por encima de la carne están las anécdotas de radio y los nuevos proyectos que permitirán una mejor operación de nuestra estación.

Que mejor sabor que cuando llevas un buen rato haciendo DX y ya vas pensando en terminar tus transmisiones, te llama esa entidad que no figura en tus estadísticas y que logras trabajar. Sonrisa de Oreja a Oreja. El sabor es genial!

Indescriptible el nivel de curiosidad que se despierta al abrir el buzón cuando llegas a casa y encontrar que tienes nuevas tarjetas QSL.

### *De los mejores sabores..*

Cada punto descrito podría gatillar un libro de anécdotas y al menos hoy, me seduce explayar a la QSL, pero en particular, a esta que como yo, muchos operadores seguimos enviando dentro de un sobre postal. La exquisita QSL en papel.

En todos estos años he recibido muchísimas QSL y la verdad, siempre recibo algo que me sorprende, que me impresiona, que te transporta al paisaje que en la postal nos obsequian, reconocimiento a la creatividad de propietario que no las envía. Y es que una QSL en papel, te encuentras con muchas cosas las cuales puedes "saborear".

Cuando abres ese sobre que acabas de recibir (todos sabemos que raras veces los dejamos para después), no hay duda que siempre encontraremos algo novedoso o que nos transporte a los orígenes de esta tarjeta.

Muchas destacan por los colores, calidad de impresión, paisajes nunca soñados o deseados por cualquier simple mortal. Es la QSL el contacto más cercano que tendremos con la estación con la cual tuvimos QSO, en la gran mayoría de los casos.

Aun me sigo encontrando, QSL de operadores que completan los campos con su puño y letra, tal cual fluye, remendando con trazos los errores cometidos, que mejor detalle?.

En mi caso, pocas veces veo una tarjeta en más de una ocasión. Al recibirlas y al responderla obtengo todo el sumo de los detalles que logro identificar. Quizá también por la certeza que llegarán otras con igual o mayor cantidad de temas interesantes.

Lo que consideras un simple "QSO", podría ser para tu corresponsal, su primer contacto con tu

continente, con tu país, lo más distante que ha podido llegar su estación. O esa ocasión donde tu corresponsal practique algunas palabras que sabe de tu lengua nativa. Al terminar la comunicación, muchas veces no somos conscientes de la alegría que proporcionamos a terceros. Evita terminar tu día sin radiar un CQ.

### OSL vía LOTW...

No existen dudas, por supuesto. La ARRL con esta bitácora digital accesible para todos ha resuelto muchos de nuestros grandes dolores de cabeza. Ya no se pierde esa tan deseada QSL, tampoco tendremos que esperar que el BURO decida enviar las tarjetas QSL, tiempos que todos sabemos son bien lentos. Luego para solicitar un diploma, nos ahorraremos el tener que enviar un bulto de QSL, en ocasiones sin tener la claridad de cómo será el proceso de retorno de nuestras tarjetas. Gracias a LotW, trabajo una nueva entidad y en poco tiempo al ingresar al portal Web, ya la confirmación está. Y si, que rico, lo disfrutamos, lo compartimos con amigos, pero que más? hay algo más? la verdad es que no. Son muchos los detalles que el tema digital aniquila. Ni siquiera sabe similar.

### Diseñando La OSL....

Las pocas veces que me he puesto a pensar en el diseño de mi tarjeta QSL, entendiéndolo todo lo que puedes comunicar mediante esta postal, buscamos el equilibrio al compartir la mayor cantidad de detalles, sin llegar a saturar con tanta información. Muchas veces tenemos una increíble imagen que al saturar con datos impedimos que el receptor de nuestra tarjeta pueda apreciar. Jamás se me hubiese ocurrido, no imprimir una tarjeta con la otra cara en blanco. Como desperdiciar tan valioso espacio?. De ti depende. Podemos dar mucha vida a esta cara en "blanco". Una nota en el dorso es siempre muy agradecida.

### Una de esas OSL de papel con Exquisito Sabor (La Génesis de esta publicación)....

Después de varios días en el QTH campestre, al llegar a casa, el ritual de siempre, abrir el buzón y bingo!!!!, varias tarjetas QSL aguardaban por mí. Como siempre, con ojos de diexista lees al remitente con la esperanza que el país de origen sea cualquiera que no figure en mi lista de "DXCC confirmados". Después de repasar cada sobre postal, nada nuevo como para abrir el sobre antes de llegar al cuarto de radio.



Luego de soltar todos los paquetes y ponerme cómodo en mi lugar favorito de la casa, comencé abrir los sobres y a deleitarme con las tarjetas. La emoción de siempre, sin imaginar que fuese la tarjeta más "light" a llamar toda mi atención. El letras negras y grandes el indicativo: **K7SAX**, confirmación de un contacto del año 2020, banda: 20 metros, modo telegrafía. Imagen hermosa reducida por los textos y datos de confirmación. Hasta este

momento nada relevante.



Sabiendo que en una QSL esto "no puede ser todo", le doy vueltas a la tarjeta QSL y ahí la sorpresa. El operador había escrito una nota en el reverso. La primera línea en inglés usando las abreviaturas que solo los radioaficionados podemos leer; y vaya que sorpresa, después de esto el texto venía en una legible lengua española. Y lo mejor, a puño y Letra.

Un señor de 72 años de edad, que comenzó en el hobby a los 65 años, con nuestro QSO, lograba su primer QSO con Chile y a su vez con Sudamérica. Con 72 años de edad, puede operar en código morse perfectamente.

Luego de ver su perfil en QRZ veo que Harold es profesor de inglés, en la universidad estudio computación y además músico

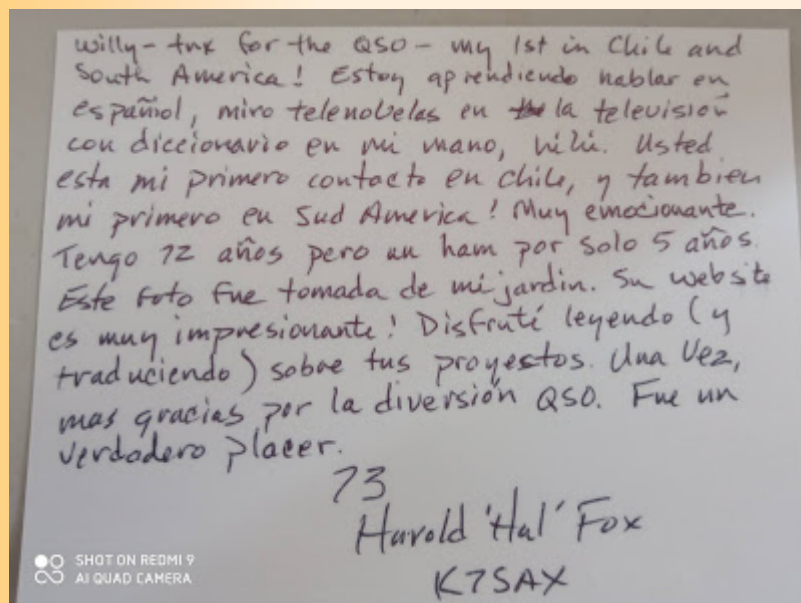

por 50 años, no visualizo que haya aprendido morse en su juventud. Quizá aprendió cuando se inició en el hobby a una edad DONDE MUCHOS DICEN QUE NO ES POSIBLE APRENDER. No solo aprendió morse, sino que insiste en aprender nuestra lengua, que es considerada de las más difíciles.

No siendo suficiente, con su poco español y la ayuda de un diccionario (a la antigua), el hombre estuvo leyendo algunas de las aburridas historias de este blog.

En su nota me cuenta sobre la hermosa vista (La imagen y descripción en QRZ es maravillosa) que tiene desde su jardín (Si llevo a mi esposa a vivir ahí, de seguro me da otro par de hijos).

Con esta simple Tarjeta y unas pocas líneas, Harold me compartió muchísima información. Le agradezco por compartirme todo lo que significó para el haber tenido un QSO con este humilde operador, hijo de Juana, **uno de esos tantos "cuestionados XQ"**.

Gracias a Harold, sé que no puedo morir sin visitar las costas de Oregón y disfrutar con mis propios ojos tan hermosa vista y naturaleza (de hecho nunca he visto una ballena).

Quizá por ser un sentimentalista de mierda, me he quedado todo emocionado con esta simple QSL. He leído varias ocasiones su texto, he valorado todo su esfuerzo a sus 65 años en ser radioaficionado y no escritor (con la hermosa vista que tiene). Gracias a Harold vine corriendo a mi blog y a redactar este post y mientras lo redactaba, contarle de lo tanto que se disfruta de una Tarjeta QSL a todos Uds., en papel y que mejor con una nota del operador, de su puño y letra.

Ya puedo ir a dormir:

02:04 am... desde el Shack de un XQ Llamado Dercel

Un XQ llamado Dercel ( XQ3SK )

## EUROCB PRO550

A muchos os sonara este equipo, muy vendido, al menos en España.

40 canales

26,965-27,405 MHz

AM/FM

Acceso directo a canal 19

Modo escáner

2 opciones de potencia 1 y 4 w

Posibilidad de alimentación externa o con 9

pilas de 1'5v

240g de peso

Distribuido en la década del 2000, en la actualidad, como muchos de estos aparatos esta descatalogado.

Un equipo realmente duro, que en aquellos años proporcionaba la auténtica experiencia de la CB, con el cual en tiempos de propagación podía llegar a dar grandes sorpresas.

Quiero aprovechar en esta ocasión para animaros a que utilicéis la CB los 40 canales que son de uso legal en España ya que con su uso mostraremos, de alguna manera, que aún son usados por la comunidad evitando así en un futuro su desaparición.

Al igual que en las bandas de radioaficionado con licencia, también existe un plan de banda



para esos 40 canales, y realmente SI se pueden hacer DX en ellos. FM, SSB, SSTV, FT8 y un largo etc. de posibilidades en un segmento ganado a pulso por personas que años atrás pelearon para que la CB fuera de uso público y libre y que en la actualidad no goza de buena salud.



Una vez más os dejo el enlace a mi canal de youtube donde os muestro mi colección.

[https://www.youtube.com/watch?v=cSGY3L15\\_IE&t=70s](https://www.youtube.com/watch?v=cSGY3L15_IE&t=70s)

EA10K



## Adaptación de un DDS al Furuno FS-1000

Con estas notas me propongo ofrecer una explicación necesaria a los interesados que nos han solicitado esta información, socializarla con los demás colegas y dejarla disponible en el FTP de FRCuba, desde donde podrá ser consultada o descargada.

Supongo que tengan a mano los planos del **FURUNO**. Esto es esencial para hacer los cambios al **FS-1000**. Por supuesto, se necesita experiencia previa “en el cacharreo”. Es importante conocer que el



equipo a modificar esté trabajando correctamente, o sea que no vayan a aparecer problemas luego de los cambios, que ralenticen el buen desempeño de lo que hayamos cambiado.

Comienzo explicándoles que este trabajo lo han hecho muchos colegas antes que yo. Cada uno ha realizado su adaptación de acuerdo a sus necesidades o intereses. En *mi caso personal*, mis ideas fueron las siguientes:

Preparar el equipo para trabajar únicamente en las bandas de 40 y 80 metros.

Conservar placa y filtros pasa banda (**LPF**) originales. Esto para aprovechar el gran ancho de banda de dos de los filtros originales (3.2 a 5 MHz y 5 a 9 MHz). Obviamente el primero para usarlo en 80 metros y el segundo en 40. Claro, esto no es lo mejor para un equipo de radioaficionado, pero me permite una mejor radio escucha fuera de nuestras bandas, por ejemplo, en el modo **AM**.

Aprovechar el control de **ALC** y el detector **VSWR** que viene en la placa de los filtros originales.

Dejar que el equipo disponga de ambos laterales (**LSB** y **USB**). Esto me permite monitorear **FT4** y **FT8** con el **WSJT**, además el **JS8Call** que usan siempre **USB**.

Eliminar el control de **SQUELCH** y en su lugar situar allí el **Rotary Switch** que es el encargado de cambiar las frecuencias del **DDS**, entre otras funciones.

Añadirle un metro de “**S**” o de “Modulación” o ambos.

Eliminar el sistema original de cambio por galletas de los **LPF**, y cambiar las dos bandas con un relay adicional que incorporé.

Incorporar un **DDS**.



Agregar una salida de audio desde el detector de producto a la toma frontal del micrófono.

## Desarrollo.

Después de abrir el equipo, quitando ambas tapas, proceder a eliminar físicamente el conmutador rotatorio que cambia los canales y todos los cristales excepto el de 10.7 MHz. Eliminar la placa del acoplador de antena y el conector cerámico para antena de hilo de la parte anterior del chasis, o dejarlo desconectado. Quitar el capacitor **C501** de 200 pF.

Recuerde conservar lo mejor posible los cablecitos coaxiales grises que retire ya que se van a usar después.

Ahora procedemos a quitar el panel frontal del chasis para hacer los agujeros pertinentes para situar después el **DDS** y el metro de "S" si es que va a poner alguno.

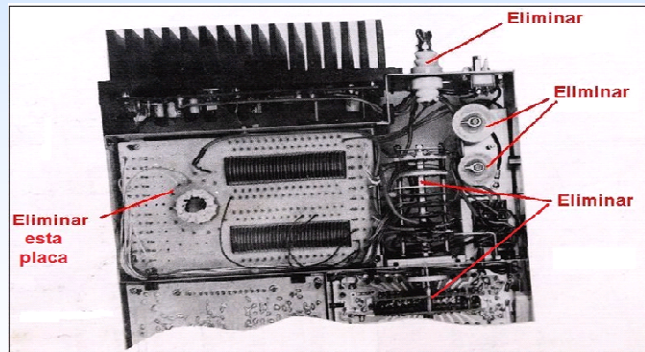

## Algunas imágenes del proceso.



Proceso de desensamble del frente antes de hacer el hueco para el DDS.



Metro de "S" y DDS insertados en el sub panel frontal.

Chasis sin el conmutador rotatorio, sin la placa del acoplador de antena y con los nuevos elementos del frente ya fijados. Luego quedará calar el frente a las mismas medidas que ocupan el **DDS** y el metro de "S". A la izquierda del metro de señal incorporé otro interruptor para el cambio de lateral.

También eliminé el conector de entrada de micrófono y lo sustituí por un conector DIN hembra de 5 pines. Esto motivado a que yo no disponía del conector que va en el cable del micrófono.



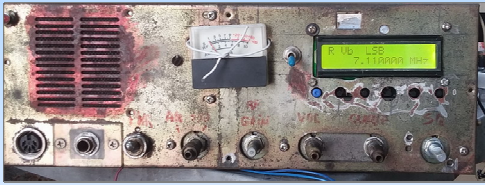

Frente sin la tapa. Observe los 6 huecos para los interruptores de ajuste y el interruptor de LPF.



Frente medianamente terminado. Faltan todos los botones, perillas y el interruptor USB/LSB

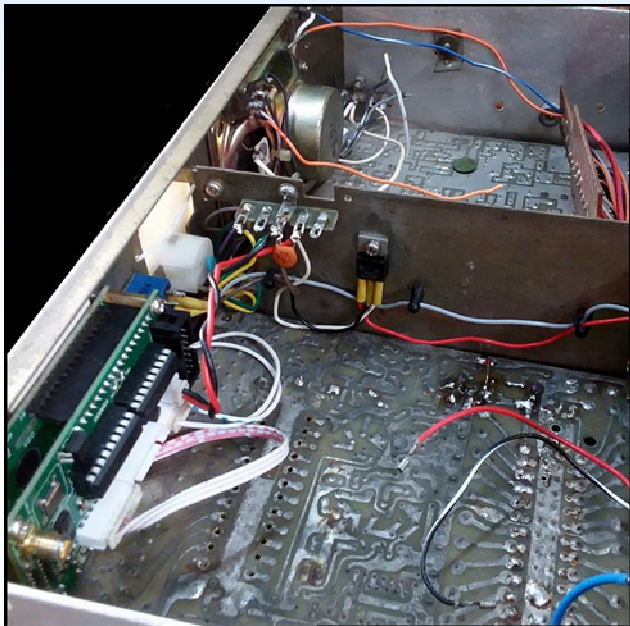

Vista interior con el DDS y metro de "S" fijados. Obsérvese regleta de 5 postes añadida, y el regulador 7808 usando pared del chasis como disipador de temperatura.

**NOTA:** En mi primera prueba, sin haber modificado el final pude lograr una potencia de salida de 57 Watts con 13.5 Volts en la alimentación y buenos QSO en fonía desde New York y la Florida al norte, el Caribe (Puerto Rico y República Dominicana), al Sur con Surinam, Venezuela, Colombia y Brasil, y al Oeste con México. Por supuesto, también con toda nuestra isla de Oriente a Occidente.

### Procedimiento.

Desarmar el equipo. Retirar los componentes mencionados en la primera página de este escrito.

Marcar y hacer en el frente los agujeros necesarios para agregar: El DDS, el metro de señal (opcional), un interruptor para 80/40 metros y otro para cambio de los laterales LSB/USB. Agregar estos componentes al frente modificado.

Ubicar convenientemente el regulador LM7808 que alimentará al DDS.

Realizar los cambios siguientes en la placa OSC PCB: Eliminar los elementos señalados y conectar la salida del DDS al punto indicado.

Tener en cuenta si vas a utilizar ambos laterales. Usar un solo lateral simplifica el hardware pero limita las posibilidades del radio en cuanto a monitorear comunicaciones digitales (por ejemplo con el WSJT) en los modos FT4 y FT8.

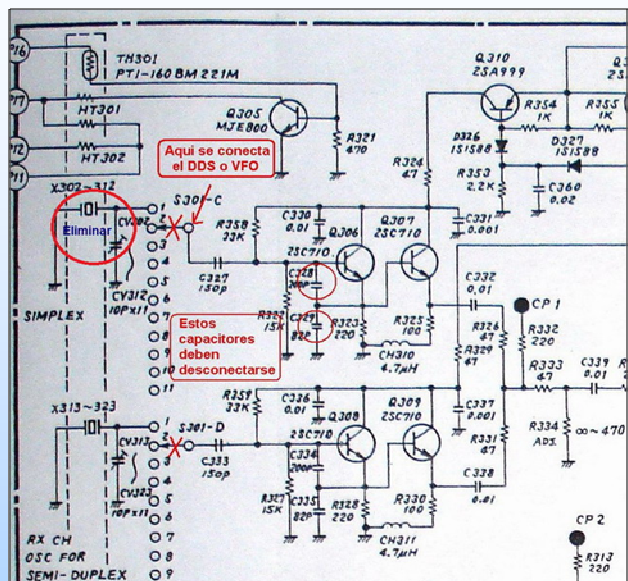

En este punto si solo vas a usar el **LSB**, bastará con agregar una bobina de 6 ó 7 mm de diámetro con núcleo de ferrita ajustable en serie entre el Xtal de 10.7 MHz y tierra. Esta bobina (L1) tendrá de 25 a 28 vueltas de alambre esmaltado calibre 28 ó 30 (0.32 a 0.25 mm de diámetro).

Si deseas usar también el lateral superior, tendrás que usar un relay miniatura de 12 Volts para hacer la conmutación entre **USB** y **LSB**. En mi primera prueba, con 13.5 V, se calentó este relay. Así que puse dos diodos 1N4001 en serie con su bobina para “tumbar” 1.2 voltios. Las conexiones deben ser lo más cortas posible. En la imagen siguiente se detalla el conexionado al que nos referimos.

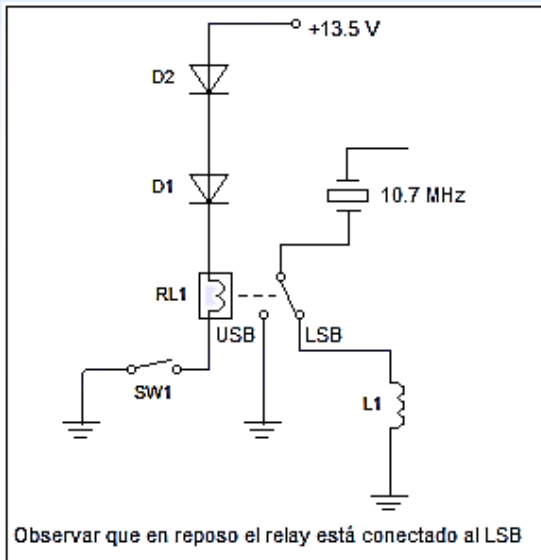

Es muy importante para trabajar en ambos laterales que el cristal pueda ajustarse en 10.700000 MHz. Con el tiempo, los cristales se alteran. El mío no ajustaba a menos de 10.710500 MHz. Entonces tuve que recurrir al siguiente truco para llevarlo a 10.700000 MHz intercalando otra bobina como se ve en la próxima imagen.

Recuerde que L1 es igual a LB.

Para LA, bastarán con 10 ó 12 vueltas de igual calibre en una forma de igual tipo que L1. Habrá que picar el circuito impreso para aislar el Xtal del circuito de tierra. Observe la siguiente imagen para comprender el ajuste.

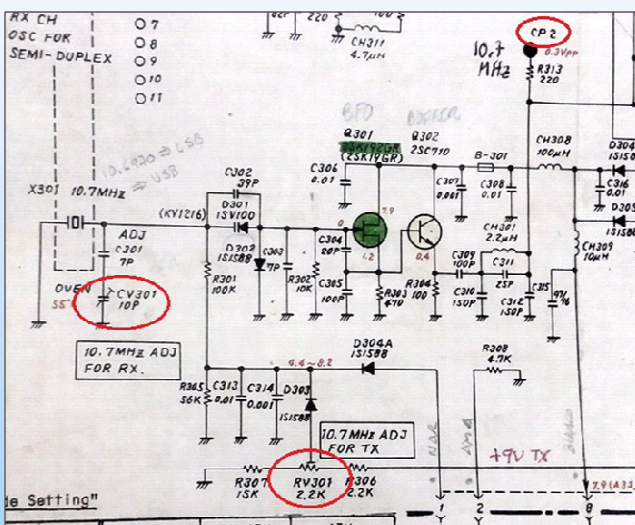
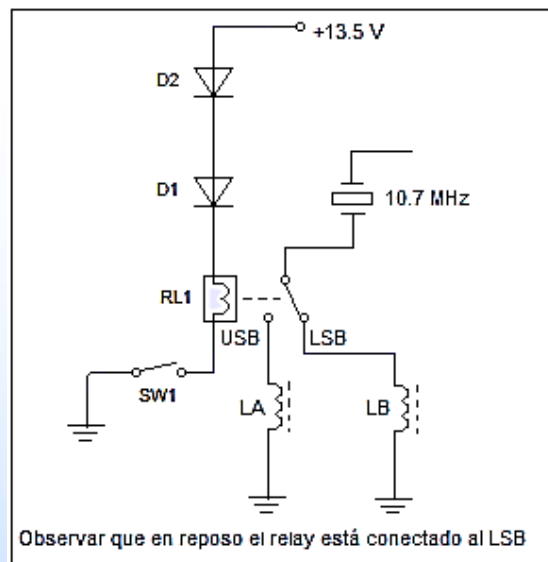

Lo primero que haremos, estando en el modo **USB**, es ajustar el BFO a **10.700** MHz mediante **CV301**. Para ello el interruptor **EMISSION** en el panel frontal debe estar en el modo **A3J (J3E)**. En el modo **AM** el BFO no está energizado. Si no se logra el ajuste porque el cristal de cuarzo está desvalorizado, habrá

que poner la bobina LA. La lectura se toma en **CP2**.





Ahora se conmuta al **LSB** y se ajustará el inductor L1 o LB midiendo la frecuencia en **CP2** hasta lograr **10.6970 MHz**. *El control CV301 no se volverá a reajustar*. El nivel de salida en **CP2** caerá a la mitad o sea 150 mVpp. Aun así el equipo podrá trabajar bien, pero más adelante veremos cómo resolver esta situación. (Quizás variando la **R304** en el emisor de **Q302**). Eso me queda de tarea.

La configuración del **DDS** (*en mi caso, la versión de este dispositivo es CNS 4.01*) debe quedar de la siguiente manera. No olvide poner el signo negativo en **OFFSET FREQ**. *Usted debe conocer perfectamente la programación de su DDS*.

**DDS REF MULT = X1 REFCLK**  
**SYSTEM CLK = 125.000000 MHz**  
**OFFSET FREQ = -10.6985 MHz** (note el signo negativo)  
**MAX DDS FREQ = 50.000000 MHz**  
**MIN RX DDS FREQ = 10.6985 MHz**  
**SSB OFFSET = 0.001500 MHz**  
**CW OFFSET = 0.000800 MHz**

El ajuste fino de la frecuencia de transmisión se logra con **RV301**. Recomiendo hacerlo mediante un monitoreo que pueda lograrse con un receptor cercano. Así ajustamos escuchando nuestra propia voz. En caso que deseemos ajustar con el frecuencímetro, debemos obtener en **CP2** una lectura de **10.697000 MHz** cuando presionamos el **PTT** estando en el modo **LSB** y **10.700000 MHz** en modo **USB**.

El centro del filtro de **FI** del FS-1000 está en **10.6985 MHz**. Este filtro tiene un ancho de banda de **2.4 KHz**. Poniendo el **BFO** en **10.7 MHz** obtenemos el **USB**. Cuando ponemos el valor del **BFO** en **10.6970 MHz** obtendremos el **LSB**. La diferencia es siempre **1.5 kHz**, tanto por encima como por debajo del centro del filtro.

*Siempre que elijamos un lateral con el interruptor que controla el micro-relay debemos corresponderlo con el lateral que pongamos en el display del **DDS**.*

**Fin Parte 1**

**Manuel Romero Suárez (CO6SE)**

**Colaborador del sistema informativo de la FRC**

**Radio Club Trinidad, Sancti Spiritus**

**Julio de 2021**

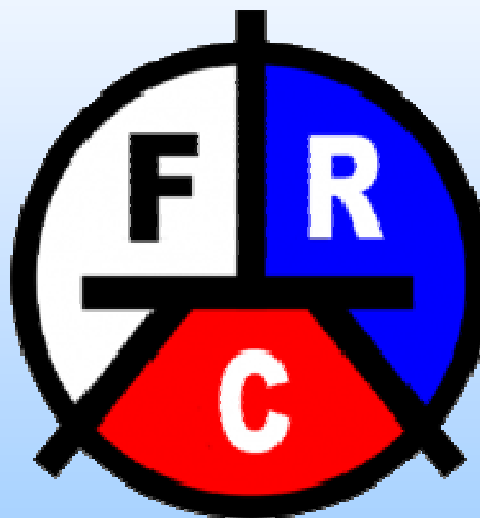

## Premio Elmer

Este año uno de los agraciados ha sido nuestro compañero y amigo Marcelo CA1HDG por su compromiso para con los colegas que dan sus primeros pasos en la radio. Siempre presente y con una sonrisa, dispuesto a robar tiempo libre a su familia para dedicarlo a ayudar a sus colegas radioaficionados.

### Pero que es el premio Elmer

Elmering o mentoring ha sido durante mucho tiempo la columna vertebral de la radioafición. Si bien la tecnología evoluciona constantemente, la interacción humana entre radioaficionados no será reemplazada y siempre seguirá siendo una de las tradiciones más fuertes del hobby. Como radioaficionados con licencia, todos somos embajadores de la radioafición y siempre deberíamos buscar formas en las que podamos dar la bienvenida a los radioaficionados recién licenciados y proyectar una imagen positiva que atraiga a otros a la radioafición.

### Origen del término "Elmer"

El término "Elmer", que significa alguien que proporciona orientación y asistencia personal a los radioaficionados potenciales, apareció por primera vez en *QST* en una columna de marzo de 1971 "How's DX" de Rod Newkirk, W9BRD (ahora también VA3ZBB). Newkirk los llamó "los padres olvidados de la radioafición". Si bien probablemente no estaba tratando de acuñar un término en ese momento, así es como Newkirk presentó a "Elmer" en su columna y, como resultó, al resto del mundo de la radioafición:

"Con demasiada frecuencia, uno escucha una historia triste en esta pequeña cáscara de nuez: 'Oh, casi me dan un boleto también, pero Elmer, W9XYZ, se mudó y yo perdí el interés'".

Newkirk pasó a decir: "Necesitamos esos elmers. Todo el elmers, incluyendo el jamón que tomó la mayor parte del tiempo y la molestia de dar *que* un impulso hacia su licencia, son las aves que mantienen este gran juego joven y fresco." --Rick Lindquist, N1RL

Como puede ver, el término no es muy antiguo. Antes del primer uso de Elmer como quien nos guió y animó, ¿cómo se llamaban estas personas? Hemos recibido muchas sugerencias; maestro, mentor, tutor, guía, ayudante, sabio? Todos son apropiados, pero ante todo se les llama amigos.

Mas info: <http://www.arrl.org/elmer-award>





## Las curiosidades del Titanic

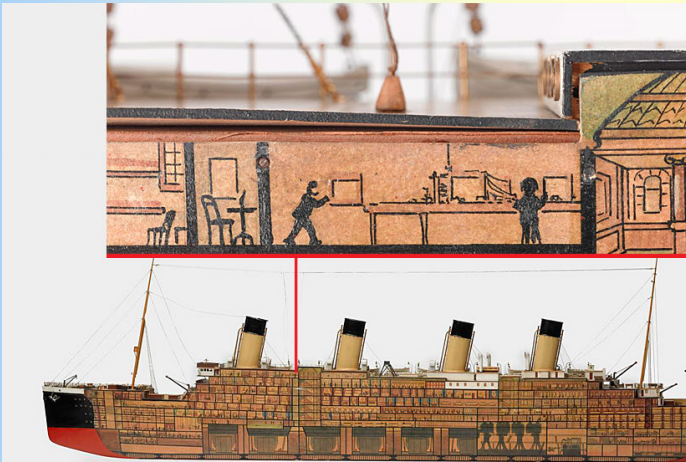

*En este modelo de la "hermana" del Titanic, el Olympic, se ve cómo la cabina de radio estaba ubicada justo debajo de la cubierta principal, para proporcionar la distancia más corta entre el equipo y las antenas.*

El operador de comunicación móvil Jack Phillips estaba

enviando mensajes de los pasajeros cuando el barco chocó contra el iceberg.

En ese momento, la comunicación entre los barcos y la costa se realizaba mediante el código Morse, al igual que la telegrafía convencional.

Aunque el Titanic había sido equipado con los mejores equipos inalámbricos disponibles, en ese entonces aún **no existía una práctica establecida de mantener un canal libre para las comunicaciones de emergencia.**

No era como llamar a un teléfono y hablar directamente con una persona, sino que los canales estaban abiertos para todos al mismo tiempo.

Todos los barcos transmitían en la misma frecuencia y, encima, en la mayoría de ellos solo había un operador inalámbrico, que trabajaba un largo turno y luego cerraba por la noche.

¡CQD!

La señal de socorro utilizada por los operadores de Marconi, **CQD**, se disparó por el Atlántico.

"CQ" era la señal para suspender transmisiones y prestar atención. La "D" para señalar peligro.

**"Envíenos SOS. Es la nueva llamada, y puede ser su última oportunidad para enviarla"**, contó Bride, quien se salvó.

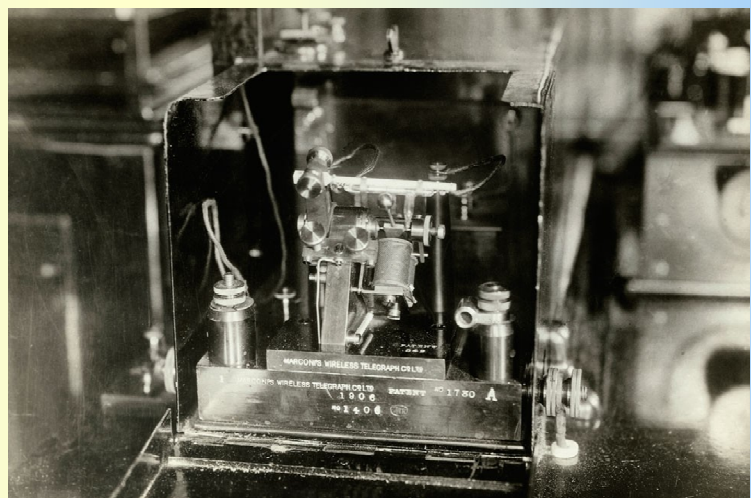

Sin el telégrafo inalámbrico, probablemente **no habría habido sobrevivientes.**

Aunque en 1906, la Convención Internacional de Radio Telegráficos de Berlín había creado la señal "SOS" -letras elegidas por su simplicidad en el Código Morse: **tres puntos, tres guiones y tres puntos** -para solicitar asistencia, los operadores rara vez la usaban.

**¡SOS!**

Poco después, la Conferencia Radiográfica Internacional en Londres aprobó nuevas regulaciones para la comunicación inalámbrica a bordo de barcos.

Quizás la más importante de estos fue que los barcos de pasajeros debían tener operadores de radio durante las 24 horas del día, usar la misma longitud de onda para transmitir señales

y suspender el envío de mensajes a intervalos regulares para chequear si había llamadas de socorro.

Además, **SOS se convirtió en la señal estándar** para pedir auxilio después del hundimiento del Titanic.

La imagen es la única foto que se conserva de la cabina de telegrafía del **S.S. Titanic**. Fue tomada por un pasajero llamado **Father Brown**, que en 1912 abandonó aquel barco en *Queenstown*, Irlanda, antes de su travesía atlántica. (Foto Ken Marschall collection)

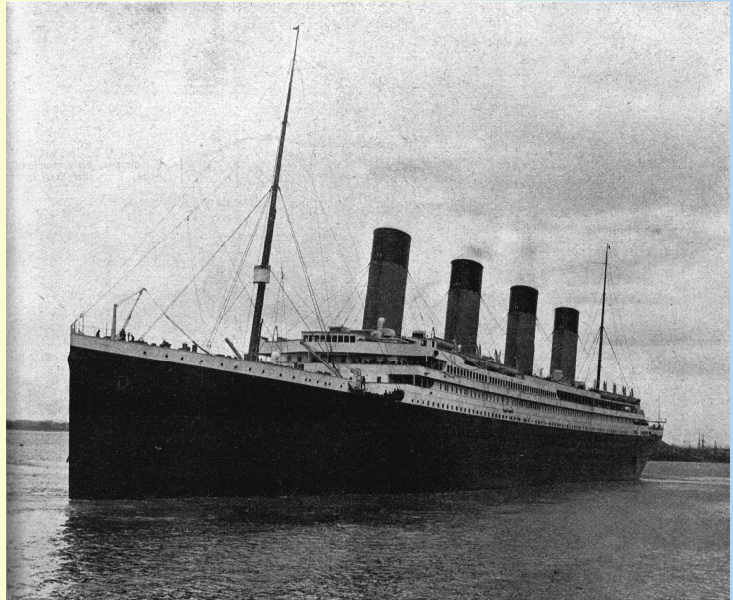



# Selvamar Noticias

NEW

\* La revista del Radioaficionado

## ¡Hay modos para cada propósito y grupo de interés!

El PSK, Olivia y otros modos de "Tarjeta de sonido" no han desaparecido. Los modos más nuevos están explorando los límites de la tecnología y la radio HF. Con la llegada de la computadora personal surgió una nueva gama de posibilidades. Los modos WSJT-X sólo sirven para poner más "herramientas" en su kit de herramientas HF. Algunos de estos son modos puramente experimentales (WSPR) y algunos sirven para proporcionar QSO donde la comunicación de voz no es posible (los modos "FT"). Ningún modo es perfecto para todas las comunicaciones y el disfrute de la radioafición se ve reforzado por la ahora amplia variedad de modos, desde CW a RTTY, desde PSK31 hasta los modos más mejorados por computadora de las series JTx y FTx que Joe Taylor ha presentado.



Muchos modos no son de voz o "modos de conversación", ¡pero muchos sí lo son! Puede elegir qué modo desea utilizar para el estado de ánimo o el puro placer de aprender una nueva forma de comunicarse. ¡Pero recuerde ser un "buen vecino" cuando aprenda un nuevo modo! ¡Asegúrese de que su señal esté contenida en el ancho de banda necesario y de que no esté generando señales espúreas arriba y abajo de la banda porque está sobrecargado! La mayoría de los modos de la tarjeta de sonido son MUY sensibles a cualquier producto no lineal (los modos de tipo PSK y Olivia) y, aunque puede tener una señal potente, si la señal no es lineal y hay productos de distorsión fuera de los 31 Hz necesarios ( en el caso de PSK31) ¡no harás muchos amigos ni tendrás mucho éxito en hacer QSO! Aprender a controlar su señal e IMD operando su estación puede convertirlo en un mejor operador y se ganará el respeto de todos los que ven su señal "limpia". Por otro lado, ser reconocido por una señal deficiente y distorsionada hará que lo reconozcan y eviten fácilmente. Si se enorgullece de la calidad de su señal, será recompensado con una gran experiencia operativa y la satisfacción personal de haber dominado otro aspecto de la radioafición. En los modos digitales, es mucho más fácil para su software decodificar una señal "limpia" pero más débil que tratar de decodificar una señal fuerte pero distorsionada. ¡Así es como funcionan las cosas en tecnología! ser reconocido por una señal deficiente y distorsionada hará que sea más fácil reconocerlo y evitarlo. Si se enorgullece de la calidad de su señal, será recompensado con una gran experiencia operativa y la satisfacción personal de haber dominado otro aspecto de la radioafición. En los modos digitales, es mucho más fácil para su software decodificar una señal "limpia" pero más débil que tratar de decodificar una señal fuerte pero distorsionada. ¡Así es como funcionan las cosas en tecnología! ser reconocido por una señal deficiente y distorsionada hará que sea más fácil reconocerlo y evitarlo. Si se enorgullece de la calidad de su señal, será recompensado con una gran experiencia operativa y la satisfacción personal de haber dominado otro aspecto de la radioafición. En los modos digitales, es mucho más fácil para su software decodificar una señal "limpia" pero más débil que tratar de decodificar una señal fuerte pero distorsionada. ¡Así es como funcionan las cosas en tecnología!

**Mitch Baum AE2A**

## Estarán en Iberradio

El pasado mes de junio, se constituyó en Madrid la **Asociación de Tropas de Socorro**, Asociación formada por antiguos voluntarios de las **Brigadas de Tropas de Socorro de Cruz Roja**, miembros de Cruz Roja del Mar, de la Sección Alpina y Cruz Roja Juventud.



Además de las actividades propias de socorro y emergencia que se realizaban, estaba (entre otras) la **Unidad de Transmisiones** que se encargaba de las comunicación y coordinación de los distintos efectivos vía radio.

La Asociación estará presente en

IBERRADIO de forma informativa Y DIVULGATIVA, exponiendo equipos que se han usado durante estos años pero que **NO ESTARÁN A LA VENTA**.

Podremos conocer los equipos que se usaban y tendremos a nuestra

disposición a miembros de la Asociación para las consultas que queramos hacerles sobre los equipos expuestos y sobre la Asociación.



Algunos de estos equipos estarán presentes en IBERRADIO



Antigua Torre de transmisiones

## IberRadio 2021 - VI Feria de las Radiocomunicaciones Ávila - 18 de septiembre

Sábado de 10:00 a 20:00

Centro de Exposiciones y Congresos **Lienzo Norte** -  
Avenida de Madrid, 102 · 05001 Ávila



(ANGELOSO) LRCB nº 274  
EA4HEF ÁNGEL





## Magnífica actuación cubana en ARRL de CW

Con cinco estaciones en los “Top Ten” de sus respectivas categorías, cerró la actuación cubana en el ARRL International DX Contest de telegrafía, que se celebró en febrero de este año. Sobresalieron, con el segundo y tercer lugares en la banda de 80 metros, Abelardo Navarro (CO2AN) y Juan Carlos Molina (CO2JD), Carlos Martínez (CO2CW) con el tercer lugar en todas las bandas QRP, mientras que Reinaldo Pino (CO2RQ) en todas las bandas y Edibel Frias (CM3EFM), también en todas las bandas, pero QRP, lograron sendos séptimos lugares. El resto de los participantes se incluyeron entre los lugares 15 y 33 de sus categorías.

Vale destacar la participación de un joven, que con apenas veinte años, se vislumbra como un futuro gran “concursero”. Se trata de Nelson Hernández (CM8JY), quien logró ocupar el lugar 16 en una categoría tan difícil y concurrida como los 40 metros.

Un total de once participantes en cinco categorías, intervinieron por la mayor isla del Caribe en la popular competencia auspiciada por la ARRL, a continuación, el resto de los participantes cubanos y los respectivos lugares: CO6RD (lugar 15, SOAB), CO8RH (lugar 31, SO20), CO6WD (lugar 25, SO40), CO6EC (lugar 16, SOAB QRP) y CO6YBC (SOAB).



Raúl Verdecie (CO8ZZ)  
Coordinador Nacional GDXC



## Aventuras de radio - Las tres "R"

Pedro y Pablo eran dos amigos a los que desde pequeños les había gustado mucho la electricidad y la electrónica.

Les gustaba mucho hacer lo que ellos llamaban inventos, reciclando aparatos electrónicos que les regalaban los amigos y vecinos.

Hacia unos años, habían hecho un sistema de comunicación entre los dos ya que vivían uno frente al otro, el sistema consistía en pasar unos cables de ventana a ventana y con una pila y una bombilla con lo que hacían Morse.

En otra ocasión, con motores recuperados de coches de juguete consiguieron hacer lo que ellos llamaban el robot.

Un día, mientras estaban pensando en que podían hacer, una vecina les dijo. En casa, tengo una emisora de radio y unos cables que no sé qué hacer con ellos.

Huauuu pensaron, hablaremos con la policía o incluso con las naves espaciales.



Corriendo subieron al trastero y allí llena de polvo se encontraba una emisora de CB junto a ella un micrófono y una maraña de cables.

Contentos como al que le toco la lotería, se lo llevaron a casa de Pedro que era el que tenía las herramientas.

Empezaron por limpiarla, sacaron los botones con mucho cuidado y los dejaron como nuevos.

Unos minutos después parecía un equipo nuevo, pero...¿Cómo lo hacemos funcionar?

Mirando por internet descubrieron que funcionaba con la batería de un coche.

A lo que dijo Pablo. Mi papá tiene una batería de recambio para su coche voy a buscarla.

Minutos después regresaba con la pesada batería a la que le conectaron los cables y tras tocar muchos botones, se ilumino.

¡Biennnn!, pero solo se escuchaba un ruido infernal.



# Selvamar Noticias

NEW

\* La revista del Radioaficionado

Pablo dijo entre los cables he visto que había un cable negro muy largo, lo localizaron y lo conectaron, la cosa seguía igual.

¿No nos faltará una antena? Dijo Pedro. Raudos los dos buscaron en internet que antena se necesitaba, vieron muchos tipos de antenas, dipolos, verticales, cubicas, directivas.

Pedro dijo. Mira un dipolo yo creo que mi madre tiene el alambre de un tendedero



que ya no usa.

Cogieron el metro, las tenazas y alguna herramienta por si les hacía

falta y se pusieron a construir el dipolo.

Una vez construido lo conectaron al cable coaxial que encontraron y sorpresa se empezaba a escuchar alguna cosa.

Se dijeron...¿ no tendremos que ponerla en alto? Y prestos se subieron a la terraza en la que con una cuerda consiguieron atar la antena.

Y de repente breiko breiko

Una voz se escuchó en el altavoz de la emisora.

Titubeando agarraron el micro y dijeron Hola breiko.

Una voz se escuchó en el altavoz de la emisora.

Titubeando agarraron el micro y dijeron Hola breiko.

Una voz les contesto hola soy la estación...

Y así siguieron durante unos minutos hablando entre ellos, aprendiendo sobre la radioafición y

escuchando términos como estacionarias, frecuencias, vatios, ampli..

Poco a poco fueron perfeccionando la estación y hoy en día son grandes operadores de radio.



**Lo que para unos es basura para otros es un tesoro.**

**La radioafición cumple con las tres "R"**

**Reciclar, Reutilizar, Recuperar**

**Autor: Manel Carrasco (EA3IAZ)**

**Ilustraciones: Josep M. Hontangas (EA3FJX)**

**Corrección: Juan José Martínez (EA3IEW)**



## ASÍ ERA LA ESTACIÓN DE RADIO DEL DIRIGIBLE LZ129 "HINDENBURG"

El LZ 129 Hindenburg fue uno de los dos mayores dirigibles, construido de duraluminio en la década del 30 del siglo pasado.

Tenía 245 metros de largo, 41 metros de diámetro, con 16 bolsas (14 de hidrógeno y dos balones de aire) con una capacidad de 200 000 m<sup>3</sup> de gas, con cuatro motores diésel Daimler-Benz DB 602 de 1200 CV (890 kW), que le permitían una velocidad máxima de 135 km/h.

El Hindenburg era más largo que tres aviones Boeing 747 juntos. Originalmente, tenía capacidad para 50 pasajeros, siendo aumentada hasta 72.

La sala de radio estaba ubicada en el casco del dirigible, justo encima de la sala de control de máquinas, y contenía equipos de onda larga y corta de 200 vatios. El indicativo de llamada era "DEKKA".

La comunicación por radio de dos vías mas exitosa del LZ129 fue conseguida en su segundo vuelo de prueba, alcanzando una distancia de 4375 millas con



Chatham, Massachusetts, Estados Unidos.

La estación disponía de dos transmisores, uno para ondas largas y otro para ondas cortas, y dos receptores de onda completa. Las ayudas a la navegación constaban de tres conjuntos de aparatos de radiogoniometría.

El transmisor de onda larga se podía sintonizar a cualquier longitud de onda entre 575 y 2700 metros empleando modulación de circuito de placa. La potencia en la antena era de 200 vatios para CW. y 125 vatios para telefonía.

Utilizaba una antena de dos hilos, de 120 metros de longitud, que podía desenrollarse mediante un cabrestante motorizado. El receptor y el transmisor empleaban la misma antena, equipada con un dispositivo automático que la conmutaba cuando se hablaba por micrófono. Tan pronto como la transmisión se detenía durante más de medio segundo, volvía automáticamente a las condiciones de recepción.

El transmisor de onda corta tenía la misma potencia que el de onda larga y podía sintonizar de 17 a 70 metros (17.700 a 4.280 kc). Este rango se dividía en dos bandas superpuestas. La antena constaba de un cable de arrastre de un cuarto de onda, que se enrollaba a la longitud requerida para la frecuencia en uso.

La energía necesaria era suministrada por un motor de combustión interna y un generador que suministraba la energía eléctrica para el alumbrado del dirigible, la potencia para el equipo de radio y la corriente para la cocina eléctrica.

Los suministros de filamentos y placas se obtenían mediante los transformadores habituales. Los



filtros necesarios se colocaban en las líneas para eliminar interferencias.

Se empleaban dos receptores de todas las ondas para la recepción, uno para cada cada transmisor. Eran receptores de cuatro tubos que empleaban dos circuitos r.f. con un rango de frecuencia de 15 a 20.000 kc. subdividido en 10 bandas.

El cambio de una banda a otra se podía hacer rápidamente porque todas las bobinas estaban



montadas en el borde de un disco que se podía girar a mano.

La fuente de alimentación para los receptores consistía en una batería de almacenamiento para la alimentación A y B. Estas baterías se podían cargar durante el vuelo.

Además se empleaban tres receptores de radiogoniometría diferentes a bordo del dirigible. El primero servía para la navegación durante el vuelo, para encontrar la ubicación del dirigible mediante marcajes transversales y seguir un rumbo indicado por transmisores de haz.

Tenían un rango de longitud de onda de 300 a 1.800 metros. Y se empleaban otros dos receptores direccionales para aterrizar con mal tiempo.

Un lazo grande estaba conectado a dos de estos receptores por medio de un transformador. Un pequeño lazo estaba acoplado al tercer receptor direccional.

La salida de los tres receptores estaba conectada a dos instrumentos de indicación. Cada instrumento tenía tres punteros y cada uno de ellos estaba controlado por uno de los tres receptores.

Cuando la aeronave aterrizaba, la tripulación de tierra del aeropuerto operaba tres transmisores de radio que daban instrucciones completas para tocar tierra la nave, soltar las líneas de agarre, etc.

El gigante Hindenburg mientras realizaba el que sería su último viaje el jueves 6 de mayo de 1937, se incendió y resultó destruido al estrellarse contra el suelo cuando intentó aterrizar en la estación aeronaval de Lakehurst, Nueva Jersey, Estados Unidos.

El accidente ocasionó la muerte de 36 personas (alrededor de un tercio de las personas a bordo).

Fue ampliamente cubierto por los medios de la época y supuso el fin de los dirigibles como medio de transporte.

Fuente: Herbert Lennartz, Radio News, agosto de 1937

Compartido por: Carlos Almirón(LU7DSY)

## Una temporada más la C.B. en El Mundo en Nuestra Antena

El próximo lunes día 13 de septiembre en su horario habitual, 23:00 horas, El Mundo en Nuestra Antena comienza su nueva temporada 2021-2022. Aparte de todas sus secciones relacionadas con el mundo de las comunicaciones. La Banda Ciudadana tendrá su sección de mano de Manolo-Meteorito, este año como novedad, contará con la colaboración en esta sección de Ángel Gómez, QRZ Angeloso-EA4HEF, responsable también de la sección de noticias de Banda Ciudadana en la web de URE.



Entre todos esperamos estar a la altura de las aspiraciones que el mundo de la C.B. pone a nuestra disposición en forma de noticias y actividades mediáticas.

A todos-as los que nos habéis seguido en ediciones anteriores y a los que os incorporáis a este mundo, os esperamos todos los lunes por la noche en <http://www.radiobenicalap.com/> a partir de la 23:00, o posteriormente en las plataformas anunciadas. Bienvenidos-as a todos.

**Por Manolo-Meteorito**



## CQ Jamboree, CQ Jamboree, CQ Jamboree.

Llega octubre y con ello, una actividad que sin ser un concurso, un certificado o una activación, reúne a radioaficionados del mundo entero, nos referimos al llamado Jamboree en el Aire...

Para quienes que no son Scouts, les contaremos que la palabra "Jamboree" viene del idioma Zulú y significa encuentro de tribus, por lo que Jamboree en el Aire vendría siendo, una reunión de tribus o en este caso patrullas de Scouts a través de las ondas radiales.

Pero... ¿dónde comenzó esta idea que reúne cada año a más de un millón de niños y jóvenes scouts y a miles de Radioaficionados alrededor del mundo?...

Fue en 1957, cuando en Sutton Park Inglaterra, se realizó un Jamboree Mundial al cual asistieron cerca de 35.000 Scouts de 60 países y por primera vez en este tipo de eventos, se instaló en una carpa una estación de radioaficionados, bajo el indicativo GB3SP. La estación de radio fue toda una novedad y a los asistentes al Jamboree se les permitió visitarla siempre y cuando miraran desde atrás de una pequeña cerca.

Leslie R. Mitchell, un joven dirigente Scout Británico y radioaficionado (G3BHK) escribió en esa época, "Me sorprendió mucho el gran número de extranjeros radioaficionados Scouts que asistieron al Jamboree", también comentó que cuando ya terminaba el evento "todos estábamos un poco tristes, fue cuando alguien notó casualmente que podríamos tratar de ponernos en contacto en el aire. Esto se convirtió en la idea de tratar de comunicarnos en un día específico para concentrar nuestros esfuerzos, y me pidieron que hiciera los arreglos necesarios" y sin saberlo, Les Mitchell se convirtió de esta de esta forma, en el padre fundador del J.O.T.A.

En octubre de 1957 Mitchell, junto a un grupo de Scouts de Reading Berkshire, instalaron una carpa propiedad del grupo N° 79 y realizaron una prueba que duro 12 horas, para esto usaron un

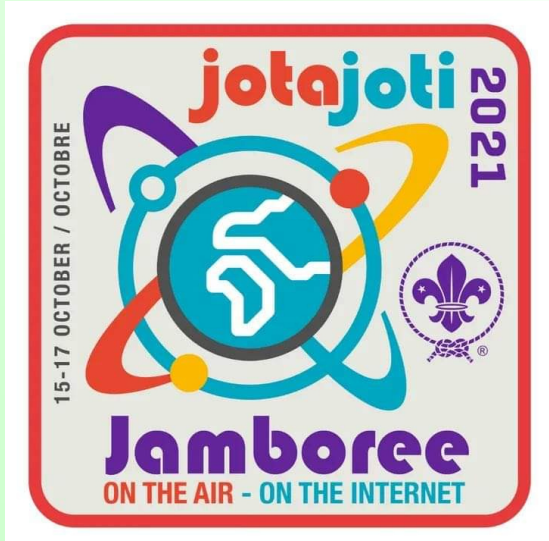

transmisor AM de 40 vatios y una modesta antena de alambre, durante estas pruebas formularon lo que serían las normas de este evento. Estas normas fueron tan simples y claras que se mantienen sin cambios hasta el día de hoy. Después del análisis inicial, parecían haber una serie de trampas, las estaciones estaban repartidas por todo el planeta y había que considerar las diferencias horarias. Entonces, Mitchell decidió realizar el evento durante todo el fin de semana y solicitar a los radioaficionados del mundo con un interés en el

## Nace el Jamboree en el aire





# Selvamar Noticias

NEW

\* La revista del Radioaficionado

## Estación GB-3SP



movimiento Scout poner sus estaciones al aire y al mismo tiempo invitar a los Scouts locales a unirse a ellos. Y así nació el Jamboree el Aire.

Después de la prueba realizada por Mitchell, el interés fue tan grande que finalmente los días 10 y 11 de Mayo de 1958 se realizó el Primer Jamboree Mundial de Radioaficionados, llamado Jamboree On The Air o J.O.T.A.. Desde entonces, el evento se realiza cada año el tercer fin de semana de Octubre.

El evento fue creciendo exponencialmente con los años, ya para el 4to Jamboree de 1961 participaron 47

países de los 5 continentes, y para el año 2012 esta cifra había aumentado a 142 países y más de un millón de Scouts comunicándose por las diferentes bandas y modos. Es tal el interés que este evento provoca que incluso el astronauta Michael Fossum KF5AQG, planeo hacer contactos desde la estación espacial durante el Jamboree del 2012.



Hoy en día podemos decir el Jamboree en el Aire, es el evento de la Organización Mundial Scout más grande del Mundo, con una participación activa de 150 países, más de 1,3 millones de participantes y alrededor de 10.000

estaciones de radioaficionados alrededor del mundo, sin cuya

Les Mitchell G3 BHK

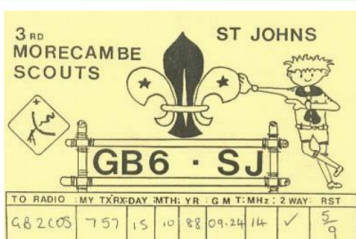
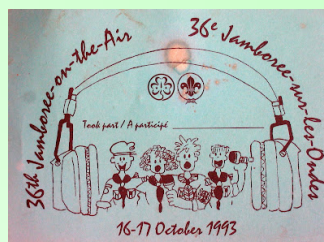

colaboración este gran evento podría ser posible.

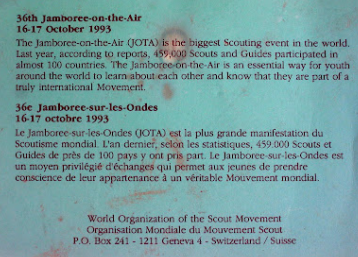

no



## Colección Enrique Vázquez Lescaille V (Conclusión).

**El gang pontevedrés durante 1935 y testimonio documental de existencia de actividad amateur durante la Guerra Civil Española de la EA1BL y otros radioaficionados**

En 1935, EA1BL participó, al igual que Ángel Pereira Renda (EA1BS) de A Estrada, en el concurso *Copa Modulación* cuya clasificación publicó la Revista URE en agosto de ese año, quedando en quinto lugar. En ese mismo número del boletín de URE se detallaron los resultados del *Concurso de Fonía Hispano-Portugués* en el que podemos ver en sexto puesto a EA1BL.

Una QSL de EA4AT perteneciente a la Colección ofrece un testimonio documental sobre estas dos competiciones en las que Enrique Vázquez tuvo un papel destacado.

Enrique Vázquez fue nombrado, después del verano de 1935, delegado local de URE en Pontevedra, por lo que recibía y tramitaba el tráfico de QSL's de los miembros de su ámbito, lo que explica que en la Colección existan tarjetas de confirmación destinadas a algunos de ellos y que también aportan datos muy interesantes sobre su actividad amateur. De esta forma podemos ver algunas QSL's para EA1BG, EA1BI-Provisional (EA1AO), EA1BH y EA1BJ. Aunque podríamos comentar aquí algunas cosas curiosas sobre estas piezas, dejo al lector interesado que las descubra él mismo para no hacerme muy extenso, pero quisiera aclarar que EA1BI fue el indicativo oficial de José Hermida Vidal, EAR-H, quien se formó con los hermanos Vázquez Lescaille como radioaficionado. Al ser inminente la concesión de indicativo a Bernardino Buceta Quintáns, este utilizó el indicativo provisional EA1BI en la creencia que serían las letras asignadas oficialmente a su estación, sin embargo esto no ocurrió. El indicativo EA1AO, vacante en ese momento, y que había pertenecido a Alfonso Rodríguez Lafont, de Santander (ex-EAR-138), fue el que le correspondió oficialmente a finales de diciembre de 1935. Son por ello elementos de gran interés estas QSL's de Buceta en la Colección, que no llegaron nunca a poder de su destinatario, posiblemente por la llegada de estas próxima al estallido de la Guerra Civil Española, o no teniendo oportunidad de recibirlas en todo caso, quedando en manos del que era delegado local.

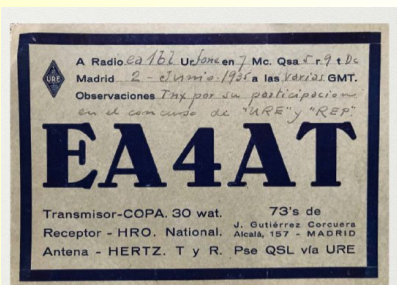
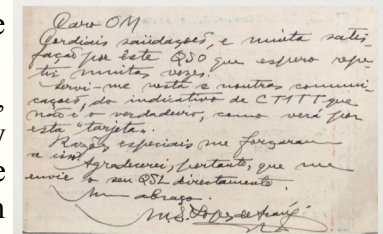

Hay que mencionar también la constatación documental en la Colección de la proliferación por aquel entonces de Agrupaciones Regionales de Radio que dieron origen a F.A.R. (Federación Agrupaciones de Radio) en torno a la figura controvertida de Miguel Moya, EA4AA y ex-EAR-1 que resurgía así en el mundo de la Radioafición nuevamente tomando el timón de una organización potente que agrupó a muchos amateur descontentos o insatisfechos con la labor de U.R.E. la cual no acababa de aglutinar todas las voluntades.

Llegamos así a la Guerra Civil Española que provocó el golpe de Estado del 18 de julio de 1936.

Según lo que quedó escrito en la revista *Radio Nacional* del 18 de julio de 1937: "durante la mañana del lunes 20 de julio [de 1936], Radio Pontevedra era custodiada por los Guardias de



Asalto, y entonces se presentó un comisario de policía con orden del Gobernador Civil de destruir el transmisor. Pero en virtud de los razonamientos que se le hicieron, principalmente el de que por no traer orden por escrito podría incurrir en responsabilidad, se limitó a inutilizarlo desacoblando y llevándose un grupo de alimentación, hecho que pusimos inmediatamente en conocimiento del gobernador militar de la Plaza, general [Jefe de la Octava Brigada de Artillería] [José] Iglesias [Martínez]". En lo que respecta a la estación amateur de Vázquez Lescaille, EA1BL, también quedó inutilizada en un primer momento, al estar ubicada en una habitación contigua a la EAJ-40. El Gobernador Civil, Gonzalo Acosta Pan (de Izquierda Republicana), una vez asumido el control por los sublevados fue reemplazado por el teniente coronel Luis Ledo. Al cargo de la emisora Radio Pontevedra, tomada por la fuerza militar, quedaban los capitanes Caruncho y Fernández que comenzaron la difusión de los comunicados militares a través de la misma.



La estación de radioaficionado EA1BL fue utilizada por el Gobierno militar durante la Guerra Civil. En la fotografía, el radiotécnico Ramón Pazos Gondar con «Santiaguino», aprendiz delante de la emisora en algún momento de descanso entre 1936-1939.

El radiotécnico y empleado de Radio Pontevedra, Tomás Luis



Wenceslao Barreiro García, EA1DS (1964)



Tomás Luis Barbería Durán en 1963

Barbería,

debido a sus ideas políticas contrarias al General Franco, tuvo que ser ocultado. Ayudado por sus patronos, los hermanos Vázquez Lescaille, que lo escondieron en un falso techo y le consiguieron la documentación necesaria para salir del país, fue llevado más tarde, oculto en un vehículo conducido por su compañero Ramón Pazos Gondar, a Portugal, desde donde viajó a Argentina. Allí consiguió trabajo como radiotécnico contratado por la RCA Víctor Argentina, S.A., posiblemente recomendado por Alberto Carlos Cambre, y

más tarde logró reunir a su familia, que consiguió huir de España. Se instalaron en Río Gallegos donde Barbería trabajó, primero en la construcción de la LU-12 (la más austral de las emisoras de *broadcasting* argentinas) situada en Río Gallegos, Santa Cruz (Patagonia), y a partir de 1945 en su propio negocio de radiotécnico «Casa Barbería».

Quiero destacar aquí que los hermanos Vázquez Lescaille arriesgaron sus vidas al ayudar a escapar a Barbería, cuya suerte hubiese sido una muerte segura en otro caso.

La estación de radioaficionado EA1BL, intervenida por el gobierno militar, comunicaba el 22 de julio con Palma de Mallorca en 8,2 y 7,25 Mhz informando al jefe militar de aquella plaza que el día 20 a las 7 de la tarde se había declarado en Pontevedra el estado de guerra. Se transmitió también desde la EA1BL las noticias recibidas de la situación en Vitoria, Álava, Navarra y Logroño, Jaca, Huesca y Zaragoza. Desde Palma de Mallorca le contestaban en 7,2 Mhz que no tenían noticias muy concretas de lo que pasaba en Barcelona porque se habían incautado de las estaciones de radioaficionado y no había forma de comunicar. Las dos estaciones se habían emplazado para una nueva comunicación a las 20:00 horas del día 23.



La EA1BL de Vázquez Lescaille estuvo intervenida y al servicio del Gobierno Militar de Pontevedra durante la guerra, donde se recibían, provenientes de Burgos, las crónicas y mensajes



Fotografía publicada en: <https://laopinionastral.com.ar/localidades/lu12-la-radio-que-le-puso-voz-a-santa-cruz-232214.html>

que se retransmitían a otras plazas de la península, norte de África y Canarias. EAJ-40 Radio Pontevedra, se utilizó para transmitir charlas patrióticas y los partes de guerra que informaban del avance de la contienda, funcionando también como centro de distribución de los radiogramas relativos a noticias sobre el paradero y estado de salud de familiares que se encontraban en diversas zonas del territorio nacional, sobre todo de las que estaban controladas por el bando republicano, como era el caso de Madrid. Esta utilización, que también prestó la EA1BL, se conoció como «servicio de socorro». La EAJ-40 Radio Pontevedra

sirvió también de medio de difusión de las alertas a la población por ataque aéreo, estando conectados todos los altavoces públicos con la emisora.

En el vecino país, Portugal, el gobierno había cancelado todas las licencias de radioaficionado al comienzo de la Guerra Civil Española y hasta el final de la contienda, prolongándose tal situación durante la II Guerra Mundial al igual que en muchos otros países que adoptaron igual medida. En la Colección de Enrique Vázquez Lescaille encontramos dos QSL's del periodo bélico español correspondientes a dos estaciones portuguesas. La primera es una de Manuel E. Lopes de Araújo, de Esmoriz (Portugal), que contactaba pocas semanas después del inicio de la guerra con la EA1BL utilizando un indicativo falso (CT1TT) para evitar ser identificado y localizado. En el reverso de la QSL escribe: «Querido colega. Cordiales saludos y muy satisfecho por este QSO que espero repetir muchas veces. Me sirvo en esta y otras comunicaciones del indicativo CT1TT que no es el verdadero como verá por esta tarjeta. Razones especiales me han forzado a ello. Le agradeceré, por tanto, que me envíe su QSL directamente». La segunda, de Francisco Alberto de Teixeira, CT1NT, de Lisboa se corresponde con el QSO efectuad con EA1BL probando que a pesar de la intervención militar de la emisora había espacio para la actividad amateur de forma clandestina.

Al finalizar la Guerra Civil Española, la penuria económica que se vivió en España afectó al negocio familiar de los hermanos Vázquez Lescaille, que dependía de las importaciones de los productos que comercializaba: accesorios para coches, ruedas, etc. El estraperlo funcionaba y muchos mejoraban sus ingresos al entrar en esta actividad irregular. Sin embargo, los Vázquez Lescaille se mostraron reticentes a involucrarse en este tipo de negocio. Vicente, percibiendo que se avecinaban tiempos difíciles y, cuando su temor a una nueva guerra mundial se hizo patente, decidió organizar su viaje a Cuba, que efectuó en 1941 con intención de recuperar el control de las plantaciones de café que tenía su familia en la isla y, después de ponerlas al día, encontrar un medio que les garantizase, a él y a los suyos, la subsistencia. Las emisiones de la EAJ-40 pasaron a ser

programadas y controladas por la Delegación Local de Propaganda, consistiendo en conferencias, adoctrinamiento y conciertos, básicamente.

En 1942 falleció la madre de EA1BL, Enriqueta Lescaille, año en el que se produjo la venta de la emisora de Radio Pontevedra al, también radioaficionado, José Hermida Aldao (EAR-H, EA1BI), el cual había trabajado en el negocio antes de la guerra y conocía su funcionamiento. En la isla caribeña la familia Vázquez Lescaille conservaba la propiedad de sus casas de Santiago de Cuba y Felicidad de Yateras (Guantánamo). Desde allí, Vicente escribió a sus hermanos para informarles que ya tenía todo preparado para acogerles y que podían ir embalando sus pertenencias para el viaje. Su deseo de verlos a todos reunirlos en Cuba estaba próximo a verse cumplido. Sin embargo, no llegaría a materializarse debido a su fallecimiento en 1943 tras caer enfermo. Un año después falleció Evaristo. Enrique se estableció entonces en el Gran Garaje, situado muy cerca de Radio Pontevedra, en la calle El Progreso (hoy Benito Corbal), donde montó su taller de radio y al que se uniría, poco tiempo después, Ramon Pazos Gondar, que abandonaba así definitivamente Radio Pontevedra.



Casa Barbería

Desde que se inició la Guerra Civil en 1936, hasta 1949 permaneció prohibida la Radioafición en España por lo que, al fallecer Enrique Vázquez Lescaille en Pontevedra, el 2 de marzo de 1948, no pudo ver con sus propios ojos el resurgir de la radioafición que se produjo a partir del 1 de abril de 1949.

Una anécdota muy curiosa ocurrió muchos años después cuando en una entrevista realizada por dos periodistas de *Diario de Pontevedra* que junto a la realizada a los otros cinco que conformaban en 1964 el gang de la Ciudad del Lérez, Wenceslao Barreiro, EA1DS, fue preguntado sobre si había conectado alguna vez con el extranjero y si lo había hecho con alguna persona de Pontevedra. EA1DS respondió a la primera cuestión que siempre que lo intentaba lo conseguía y respecto a la segunda contestó: *"Sí, y es un caso la mar de curioso. Yo supe que estaba en Tierra de Fuego el constructor de Radio Pontevedra, [Tomás] Luis Barbería [Durán], porque comunicó conmigo a través de una estación como la mía, de aficionados.[...]"*. Tomas Luis Barbería había sido radiotécnico en la LU-12 de Rio Gallegos y en los años sesenta regentaba su propio taller de radiotécnico *"Casa Barbería"*.

Con este último artículo doy por finalizada la serie de estos en la que he destacado aquellos aspectos más relevantes y de mayor interés para el lector de la colección, lo cual no agota en absoluto la cantidad de datos e información que se pueden extraer de ella y a lo que invito fervientemente a los lectores de *Selvamar Noticias*, revista a la que agradezco la oportunidad que me ha brindado de darla a conocer a sus seguidores.

Tomás Manuel Abeigón Vidal, EA1CIU  
[abeigont@gmail.com](mailto:abeigont@gmail.com)  
Pontevedra



# Selvamar Noticias

NEW

\* La revista del Radioaficionado

## Proyecto La QSL viajera

Nuestros nombres son José (Ea8djt) y Manolo (EA8DHQ) y queremos invitarles a la  
**"QSL VIAJERA"**

El motivo principal de cualquier radioaficionado es la comunicación en cualquier banda y modo, pero sobre todo, la confirmación de dicho contacto. Esa confirmación nos llega a través de una QSL, la cual es la protagonista en esta aventura en la cual queremos rendir homenaje.



La QSL saldrá por correo ordinario desde mi QTH destino a otro radioaficionado.

Cuando la recibas deberás enviarla a otro radioaficionado de otro país y de otro continente diferente al tuyo y así sucesivamente. Nos gustaría que el destinatario número 19 nos la volviera a enviar a nosotros. Estaremos conectados en esta página de Facebook para poder seguir su ruta. Antes de enviarla firma la QSL, pon tus datos y ayúdanos a conocer un poco el lugar en donde vives.

Si eres el agraciado en recibirla encontrarás todas las instrucciones a seguir.

Gracias por colaborar con este pequeño homenaje a esa pequeña tarjeta que nos da tanta alegría. Esperamos por lo menos dar la vuelta al mundo.

Desde Selvamar Noticias iremos publicando las imágenes que mandéis y además os enviaremos un detalle a todos los participantes

Mas info: [qslviajera@gmail.com](mailto:qslviajera@gmail.com)

## Un transpondedor en la Luna en 2027

*"LUNART", PROPUESTA DE AMSAT-DL A LA AGENCIA ESPACIAL EUROPEA PARA COLOCAR EN 2027 UN TRANSPONDEDOR REPETIDORA EN LA LUNA, PARA LA COMUNICACIÓN EME DIRECTA CON LA TIERRA A TRAVÉS DE FRECUENCIAS DE RADIOAFICIONADOS*

La Agencia Espacial Europea ESA planea colocar sondas más grandes, llamadas European Large Logistic Landers (EL3), en la superficie lunar cada 3 años a partir de 2027. Para ello recientemente invitó a definir experimentos y cargas útiles interesantes.

AMSAT-DL presentó una propuesta denominada LunART (Luna Amateur Radio Transponder) (foto 1), con un enlace ascendente en 2,4 GHz y un enlace descendente en 10,45 GHz, con balizas en una variedad de otras bandas. Se trata de una plataforma de comunicación que, entre otras cosas, contiene un transpondedor lineal coherente en banda S / X, para las comunicaciones EME (Tierra-Luna-Tierra).

Esto significa que los contactos similares a los disponibles actualmente a través de QO-100 incluso serían posibles en todo el mundo. También se recomienda un transpondedor VHF / UHF. Ya se ha probado un prototipo del transpondedor lineal coherente como parte de los proyectos P3-E y P5-A de AMSAT-DL.

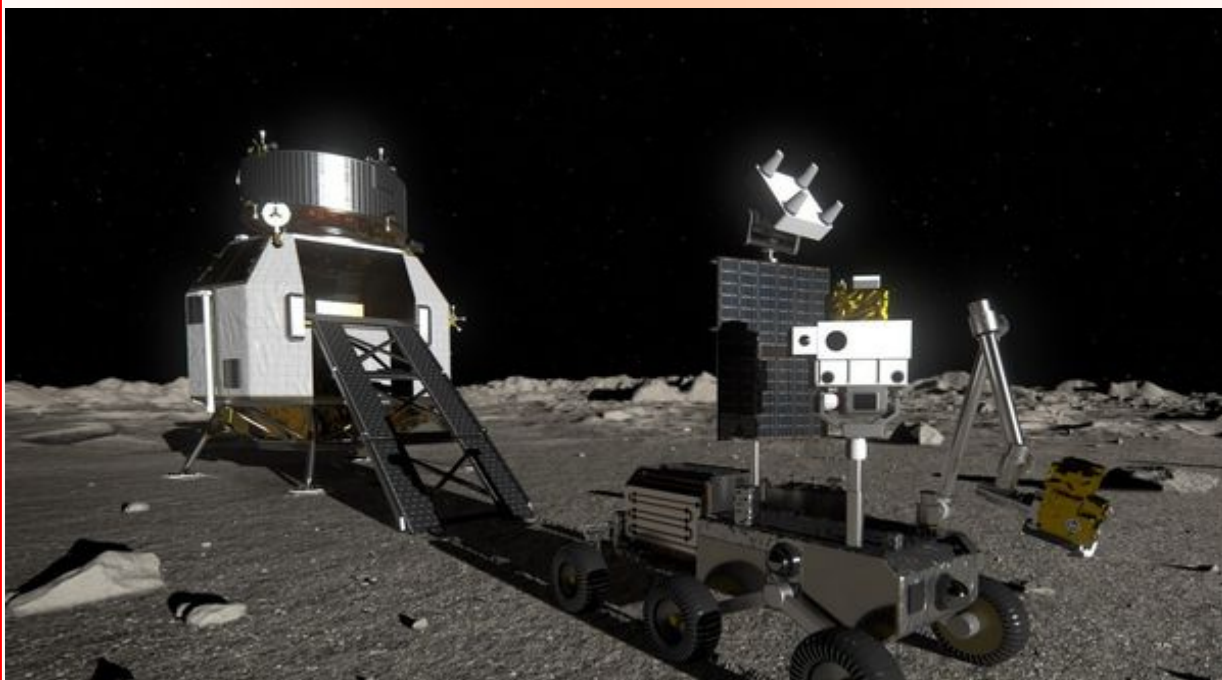

Son los autores del proyecto, Peter Gülzow DB2OS (foto 2), que estudió tecnologías de la comunicación y ha estado involucrado en el diseño, construcción, lanzamiento de campañas y operación de varios satélites de radioaficionados durante más de 30 años y es además el actual presidente de AMSAT-DL, y Matthias Bopp DD1US (foto 3), que también estudió tecnologías de la comunicación y ha estado activo en comunicaciones por satélite durante más de 20 años. Proponen que la Plataforma de Comunicaciones LunART apoye la comunicación directa con la tierra a través de frecuencias de radioaficionados en las bandas de microondas, apoye cargas útiles de estudiantes y universidades con acceso directo a sus experimentos, y permita la ciencia de la radio para una gran comunidad de radioaficionados y científicos de todo el mundo.



# Selvamar Noticias

NEW

\* La revista del Radioaficionado

El sitio de aterrizaje no tendría restricciones, solo una buena línea de visión a la Tierra para la comunicación directa Tierra-Luna-Tierra. y la misión tendría una duración de 48 meses.

Para la supervivencia nocturna dispondría de un control térmico para asegurar que la temperatura no sea inferior a  $-10^{\circ}\text{C}$ . con el modo apagado/suspensión. Voltaje de bus: 12..48V no regulado (tbd) o regulado, conmutable. Potencia:  $\sim 100\text{ W}$ . Salida de control: normal/ modo de suspensión/(apagado).

Se utilizarían antenas para enlace ascendente de banda S (2,4 GHz, banda de satélite amateur) y

enlace descendente de banda X / Ka (10,5 GHz, banda de satélite de aficionados)

Alineación aproximada a la tierra, Hi-Gain y Low-Gain

VHF / UHF (145MHz / 435 MHz, banda de satélite amateur, Omni, opcional)

Antena de banda ancha y baja ganancia, por ejemplo, Vivaldi para varias señales de baliza

Comunicaciones, modulo de aterrizaje interno:

Bus de datos (tbd) para otras cargas útiles secundarias (estudiantes y universidades)

Interfaz de respaldo para la comunicación TTC / TM del módulo de aterrizaje para las fases de emergencia o no críticas de la misión.

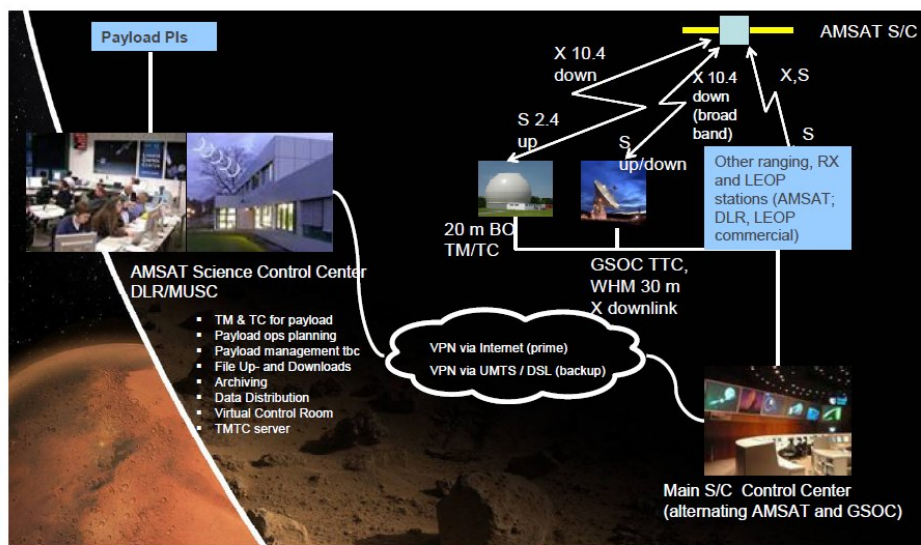

Deutsches Zentrum  
DLR für Luft- und Raumfahrt e.V.

Abbildung 12: Konzept für DLR-AMSAT Groundsegment (Mondmission)

El enlace de comunicación "amateur" se puede utilizar como respaldo con la antena espejo de 20 metros ubicada en el observatorio de Bochum en caso de emergencia o cuando la red de la ESA está ocupada. Este concepto ya se consideró durante la misión DLR / AMSAT P5-A a la Luna y Marte y, por lo tanto, también se mencionó en esta propuesta. El

enlace de comunicación "aficionado" puede proporcionar acceso independiente a cargas útiles de estudiantes / universidades (por ejemplo, cámaras en vivo de exploración lenta 24/7), y para ser usada por una enorme comunidad de radioaficionados para la observación y la radiociencia.

La selección de los experimentos que finalmente deberían volar en el EL3 aún se encuentra en una etapa preliminar. La presentación de ideas finalizó el 3 de julio de 2020, y ya se ha realizado el primer análisis. Todas las propuestas enviadas serán evaluadas por un comité a principios de septiembre y luego pasarán a la etapa 2 según las recomendaciones de dicho comité. AMSAT-DL aguarda con optimismo que su proyecto sea seleccionado..

Fuente: <https://amsat-dl.org/en/lunart-luna-amateur-radio-transponder/>

## **Dos nuevos satélites de AMSAT-EA serán puestos en órbita este mes de septiembre**

El 2 de septiembre está previsto el lanzamiento de dos nuevos satélites para uso de radioaficionados. Los satélites GÉNESIS-L y GÉNESIS-N han sido diseñados y construidos por AMSAT-EA en colaboración con estudiantes de la Universidad Europea y de ICAI.

El vehículo que los lanzará se encuentra listo para el despegue en su plataforma de la base aérea de Vandenberg en California que transportará además otros satélites de varias organizaciones y universidades.

Los satélites GÉNESIS confirman sendos repetidores digitales de ASK y CW, siendo las frecuencias de trabajo de los mismos las siguientes:



### GENESIS-L

145.875 MHz uplink, Modos: CW, ASK 50 bps  
436.875 MHz downlink CW, ASK 50 bps, indicativo AM2SAT

### GENESIS-N

145.888 MHz uplink, Modos: CW y ASK 50 bps  
436.888 MHz downlink CW ASK 50 bps, indicativo AM3SAT



## SANTINA DE COVADONGA 2021

La Sección Territorial de la Unión de Radioaficionados Españoles en Gijón, organizará la XXXVII edición consecutiva de los indicativos especiales SDC, conmemorativos de la festividad del Día de Asturias y su patrona, la Santina de Covadonga.

En este año 2021, la actividad estará comprendida entre el Miércoles día 1 y el

Domingo día 12 del mes de Septiembre, ambos inclusive; que podrán ampliarse según se presenten las circunstancias en los diferentes distritos y entidades desde los que se realizarán las transmisiones.

Gracias a la colaboración de varios operadores de estaciones de radioaficionado, se trabajarán todas las modalidades y bandas en vigor actualmente, siempre siguiendo las recomendaciones de la IARU y la normativa actual.

En esta trigésimo séptima edición de la actividad, contaremos con la presencia de radioaficionados asturianos que por diversos motivos tienen fijada su residencia en varias provincias de la geografía española, e incluso en otros países o entidades.

En aquellos distritos o entidades en los que no se ha logrado localizar a ningún radioaficionado nacido en Asturias, se han iniciado contactos con los Centros Asturianos de diferentes localidades, para transmitir desde sus instalaciones, contando con la inestimable colaboración de radioaficionados a quienes se les ha propuesto encargarse de la actividad en las provincias que cuentan con alguna de estas entidades sociales, relacionadas con el Principado de Asturias.

Estas estaciones transmitirán con indicativos especiales que se solicitarán en sus correspondientes distritos o países, y que siempre tendrán el sufijo SDC (Santina de Covadonga). La actual normativa en España, en lo referente a las autorizaciones temporales, ha condicionado que sean los prefijos EG y EH los únicos que permitan mantener el sufijo que hasta ahora se venía utilizando.

Salvo inconvenientes de última hora, en este año 2021 podrán escucharse todos los distritos EA (1 al 9), por lo que se valorará la posibilidad de tener un detalle especial con aquellas estaciones que consigan comunicar con los nueve distritos mientras transmitan con el sufijo común de la actividad, así como con quienes consigan trabajar todas las entidades que finalmente estén activas en esta edición.

Dado que el día 8 de Septiembre no es festivo en algunas comunidades, esta celebración se traslada al día que estimen oportuno las respectivas entidades sociales colaboradoras y se anunciará con suficiente antelación las fechas en las que se harán las transmisiones desde los Centros Asturianos afectados.

Se están realizando gestiones para intentar que el sufijo SDC se pueda escuchar desde diversas entidades de Europa y América. Todas las novedades serán anunciadas en la web de la actividad.



# Selvamar Noticias

\* La revista del Radioaficionado

NEW



## Iberradio 2021

### Este año SI

#### OTROS



#### ASOCIACIONES Y RADIO CLUBS



#### DESARROLLADORES



El sábado 18 de septiembre, queremos convertir a Ávila en la meca para los entusiastas de las comunicaciones. El objetivo principal de la VI Feria Nacional de las Radiocomunicaciones es poner a disposición de todos los interesados en el mundo de los radioaficionados, amantes de la CB, las comunicaciones y todo lo relativo al mundo del cacharreo y la electrónica.

Pretendemos hacer de esta feria la exposición número uno en España y

una de las más importantes de Europa de la industria y, al mismo tiempo, una inspiración y una importante oportunidad de compra. Radioaficionados, cebeistas y amantes de las comunicaciones de toda España se reunirán aquí cada año. Esperamos la participación de expositores y organizaciones nacionales y de diversos países europeos, que ofrecerán una visión completa de esta afición.

Radioaficionados y los entusiastas de la electrónica encontrarán la tecnología y los equipos en diferentes stand: los instrumentos de medida, antenas, equipos auxiliares y electro-tecnología, así como el *hardware*, *software*, electrónica y accesorios.

Aquellos que les gusta jugar y aficionados al cacharreo se encontrarán equipos baratos y accesorios de segunda mano y piezas de repuesto en el popular "mercado de segunda mano".





Hoy quiero contarles como son las ferias de Radio, que se realizan, más específicamente en mi país Argentina.

En Sudamérica en general, durante décadas se vive una crisis económica, entonces no esperen ver en este informe fotografías de un gran evento. Ni mucho menos marcas de radio o sponsors comerciales. Incluso elegí mostrarles uno de los últimos eventos que visité, antes de venir a vivir a Brasil. Elegí un evento realizado por el Radio Club Buenos Aires, un club ubicado como el nombre lo dice en la ciudad de Buenos Aires, capital de la República Argentina.

A pesar de funcionar más como un pequeño mercado de pulgas, que frecuentan algunos cientos de Amateurs Radio, el evento no deja de tener su encanto y se suelen encontrar algunos equipos y rarezas interesantes.

En Argentina, con el correr del tiempo los hamfests se han convertido en acontecimientos de amplia convocatoria tanto para los Amateurs Radio, como para sus familias, dado que encasi todos ellos hay barbacoa y muchos concurren aún cuando no hacen ningún intercambio de equipos, ya que se encuentran para charlar personalmente con otros colegas.

En Argentina los Hamfest, típicamente se hacen en un radio club, los domingos a partir de las 10 de la mañana y suele durar hasta las 17 hs. Hay un pequeño cargo de entrada y a los expositores se les suele pedir una mínima colaboración para ayudar a la entidad organizadora.

Los invito a conocer una típica feria de Amateurs Radio, sudamericana !

## ¿Como es una Feria de Radio, en Buenos Aires (Capital de la Argentina)?



Fotografía 01: Martin Butera, en un típico Hamfest en Buenos Aires, Argentina



Fotografía 02: En la izquierda un viejo equipo militar y a la derecha un banderín y emblemas del club





Fotografía 03: Podemos ver un Yaesu FT80 y también bastantes capacitores variables



Fotografía 05: Una típica Feria de Radio en Buenos Aires, Argentina

## Hagamos una pausa en las imágenes para contarles ¿Que es un Hamfest?

Un Hamfest es una convención de entusiastas de la radioafición , que a menudo combina una feria comercial, un mercado de pulgas y varias otras actividades de interés para los radioaficionados (radioaficionados). En el Reino Unido, el término rally se usa más comúnmente para las convenciones de radioaficionados. "Hamfests" se notaron ya en 1924 en los EE . UU.

Los Hamfests son eventos organizados por entusiastas de la radioafición, para la reunión social y la promoción del hobby de la radioafición. Por lo general, los eventos anuales o semestrales que se celebran durante un fin de semana pueden durar desde varias horas hasta varios días. La mayoría cuenta con un mercado de pulgas donde los asistentes compran y venden radio y equipos relacionados. El equipo que se encuentra en un hamfest puede variar significativamente, desde el equipo de alta tecnología más nuevo hasta el equipo usado, reacondicionado o incluso antiguo. El regateo es el medio de venta más común. Equipo que originalmente se vendió a un gran costo a menudo se pueden encontrara una fracción del precio. Asimismo, se pueden encontrar accesorios que ya no están disponibles de los fabricantes, y muchas ventas de sistemas completos se realizan a compradores que solo necesitan uno o dos componentes.

Existen cajas que por lo general contienen desechos y restos de proyectos terminados o equipos desaparecidos hace mucho tiempo.

Algunas fiestas de aficionados cuentan con casetas de demostración y venta a cargo de





proveedores y fabricantes de equipos comerciales de radioaficionados.

Los Hamfests también pueden incluir reuniones de clubes de radioaficionados, seminarios sobre aspectos técnicos, operativos o legales de la radioafición y sesiones de examen de licencias .

El Hamvention de Dayton, Ohio , la Convención Internacional de DX, el evento HAM RADIO en Friedrichshafen , Alemania, y el Día de Campo del Club de Radioaficionados de la Costa Central cerca de Sydney en Australia son eventos en los que los fabricantes suelen introducir nuevos productos en el mercado de los radioaficionados.

Continuara...

Por: Martín Butera

Fotos: Mark Melzi

## Curiosidades

### Cráteres de la Luna

La convención de la UAI para nombrar estos accidentes selenográficos es la de usar los nombres de científicos, eruditos, artistas y exploradores ya fallecidos que hayan hecho contribuciones destacadas o fundamentales en su campo. También se nombran ciertos cráteres en honor a cosmonautas rusos y astronautas estadounidenses fallecidos.

### Marconi, Tesla, Hertz, Einstein, etc

Mas info : [https://es.wikipedia.org/wiki/Anexo:Cr%C3%A1teres\\_de\\_la\\_Luna](https://es.wikipedia.org/wiki/Anexo:Cr%C3%A1teres_de_la_Luna)



## La replica de una radio que no fue tal

La replica de una radio que no fue tal y que NO "Funcionaba".

Se construyo de muleto, seria la que entregarían si los japoneses apretaban pidiendo el aparato , sabiendo de antemano que pagarían con su vida , luego de terminada la guerra un prisionero pregunta, usted es el hombre de la radio ? este responde afirmativamente !! el prisionero le hace una entrega y dice, tome esta cajita QUE SIMULO SER una



Radio, seguramente ustedes le sacaran algún provecho, nosotros ya no la necesitamos.

### Parte de la historia donde se fabrico la replica y por que.

Las Marchas de la Muerte de Sandakan fueron una serie de marchas forzadas en Borneo, desde Sandakan a Ranau, que resultaron en la muerte de más de 3 600 trabajadores esclavos civiles indonesios y 2 400 prisioneros de guerra aliados que había sido capturados por el Imperio de Japón durante la campaña del Pacífico de la Segunda Guerra Mundial y se encontraban encarcelados en campos de concentración en el norte de Borneo. Para el final de la guerra, de todos los prisioneros que fueron encarcelados en Sandakan y Ranau, solo seis australianos sobrevivieron, de los cuales todos escaparon. Las Marchas de Sandakan son consideradas por muchos como las peores atrocidades sufridas por fuerzas australianas durante la Segunda Guerra Mundial



Fuente: [Horacio Bollati](#)

LU1MHC





## Qué es el Sentido de Pertenencia

El sentido de pertenencia comienza con la familia, que es el primer grupo al que una persona pertenece. Es también el agrado que experimenta un ser humano, al sentirse integrante de un grupo donde es bienvenido y con el que desea colaborar.

Un ejemplo de sentido de pertenencia es el vínculo entre un trabajador de una empresa o miembro de una asociación a la que pertenece, en este caso, el trabajador se sentirá identificado con los valores y objetivos de la entidad de tal manera que estaría dispuesto a defenderlo ante cualquier circunstancia.

Otro ejemplo es la relación entre un sujeto con su nacionalidad. El lugar donde la persona nace, se cría y se **educa** puede generarle un sentido de pertenencia que lo conduzca a identificarse con sus demás coterráneos y a desearle el bien a su nación.

Las personas como **seres sociales**, forman parte de un conjunto, donde el sentido de pertenencia los ayuda a elevar su autoestima y a sentirse reconocidos. Esta forma de identificarse, se puede presentar de muchas maneras: al sentirse parte de un **país**, de una comunidad, de una organización, de una ideología, de una religión, de una familia, etc.

De tal manera, ya podemos ir concretando que el sentido de pertenencia o sentimiento de pertenencia **es la identificación subjetiva que un individuo experimenta respecto a un grupo**, una organización o una comunidad, en donde se siente cómodo, bienvenido y aceptado. El sentido de pertenencia **es un elemento fundamental en la constitución de las comunidades humanas**.

A esa complacencia que provoca formar parte de un grupo, disfrutar con lo bueno y luchar por mejorar algo que sale mal, es lo que llamamos sentido de pertenencia.

El problema está, según los estudiosos del tema, en los colectivos cuyos individuos no comparten buena parte de su cotidianidad, ni piensan de manera similar, o simplemente ni se conocen, como ocurre en organizaciones que rebasan en marco local y su alcance pudiera ser provincial, regional e incluso mundial. Quisiera detenerme aquí y reflexionar con los lectores acerca del tema de los radioaficionados, que estamos en todas partes del mundo.

### ¿Cómo se expresa en los radioaficionados el sentido de pertenencia?.

Es complicado este tema. En el mundo existe hoy una organización que logra entre sus miembros ese sentido de pertenencia tan importante y del que tanto se habla en todas las esferas de la sociedad.

La IARU (Unión Internacional de Radioaficionados por sus siglas en inglés), surgida el 18 de abril de 1925 del pasado siglo, que agrupa a más de tres millones de radioaficionados, puede demostrar que sí es posible lograr entre su membresía ese sentido de pertenencia.



De los 25 países que formaron la IARU en su fecha fundacional, la organización creció, para en la actualidad incluir a 160 sociedades miembro, en tres regiones del mundo. IARU Región 1, que incluye a Europa, África, el Medio Oriente y el Norte de Asia. La Región 2, que cubre las Américas y la Región 3, que comprende Australia, Nueva Zelanda, las naciones insulares del Pacífico y la mayoría de Asia.

Como se conoce en el segmento poblacional en el que se ubican a los radioaficionados del orbe, hay de todo, este conjunto se caracteriza por sus diferentes costumbres, concepciones filosóficas, políticas y religiosas, incluso con las barreras que nos impone el idioma en muchas ocasiones. Con estas condiciones se integra esta agrupación multinacional, que no posee un punto de comparación con los grupos poblacionales restringidos a las fronteras de un país, a su nacionalidad o más localmente de alguna especialidad, centro laboral o conglomerado social de magnitudes locales, donde es más común hablar de sentido de pertenencia.

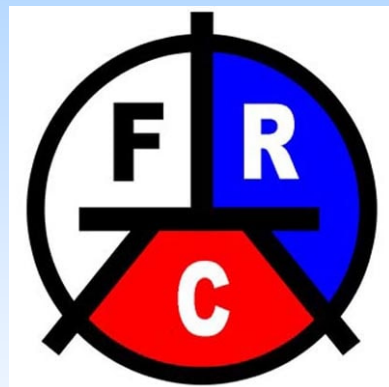

Hasta cierto punto, el sentido de pertenencia **se forja de manera natural y espontánea entre individuos que comparten espacio e intereses** comunes y se va fortaleciendo con el paso del tiempo.

Esta es una condición que está presente en los radioaficionados con independencia del lugar geográfico donde radiquen, que han dejado a un lado otros aspectos que tienen que ver con su individualidad y han logrado encontrar un denominador común que es la actividad radial y en su mayoría concentrarse en los temas de interés para todos, como radioaficionados. Entre estos aspectos están: Su amor por la radioafición y sus diferentes fetetas, su vocación por el desarrollo tecnológico y la investigación, por los deportes vinculados a la radio, por la solidaridad con la humanidad y por su disposición al sacrificio y al altruismo, entre otros.

Afirman, los estudiosos de este tema de humanidades, que estar en una organización y no sentirse con sentido de pertenencia, es como estar en un lugar equivocado. Tener sentido de pertenencia no significa llegar a un grupo perfecto donde necesariamente todo funcione bien, supone también trabajar con amor por la organización que nos representa y defenderla con pasión y convicción profunda, a eso nos llama la IARU desde que surgió en el pasado siglo.

Es evidente que no todas las sociedades miembro se desarrollan al unísono ni tampoco sus organizaciones de base, es decir, los Radio Clubes, pero en general es importante el reconocimiento de toda su membresía, que con su impulso y su labor entusiasta, las hacen avanzar por el camino diseñado por su organización.

El sentido de pertenencia supone también trabajar por el mejoramiento de nuestra organización y combatir la chapucería y las banalidades, el egoísmo, el celo profesional y la falta de entusiasmo que a veces están presentes. No es solo sentirse cómodo cuando en ese colectivo, las manos se alargan para estrechar las tuyas.

Ser elegido para una responsabilidad en un Radio Club o en cualquier nivel de dirección de nuestra organización y abandonar esa tarea a su suerte o desmerecer en el concepto público, de los valores de su organización, es totalmente lo opuesto al sentido de pertenencia y quien así actúe,



sin duda está en el lugar equivocado.

Tener sentido de pertenencia es mostrarse tolerantes con los demás para que fluyan las relaciones humanas, es sentir como propios los triunfos ajenos, porque hoy les pertenecen, pero mañana pueden ser tuyos. Es estallar de alegría y orgullo cuando el reconocimiento moral y popular a la organización a la que pertenecemos se produce, porque a esa distinción, hemos contribuido todos indiscutiblemente.

No niego que estén presentes insuficiencias y debilidades, en las que se precisa continuar trabajando en cualquier instancia de la radioafición, pero tampoco albergó dudas en cuanto a la existencia aquí del sentido de pertenencia de los radioaficionados, como lo demuestra su labor diaria en las Banda y Modos y el trabajo que realiza la IARU y las Sociedades Membro, que nos indican el camino correcto.

El sentido de pertenencia en los radioaficionados es un sentimiento arraigado que incluye a la familia a la que en muchos casos, se trasmite de una generación a otra el amor por esta organización. Es importante el papel de las sociedades miembro en el reconocimiento y estímulo a su membresía dirigido a lograr estos valores desde sus organizaciones de base.

Reflexionar sobre este tema nos ayuda a los radioaficionados a ser mejores en la actividad radial en la que estamos activos y como seres humanos. Somos personas que nos entregamos sin importar los riesgos y peligros a la protección de la comunidad cuando resulta necesario. Defender a nuestra organización y fortalecerla cada día, será siempre una expresión concreta de nuestro sentido de pertenencia.

Si logramos que usted, amigo lector y radioaficionado, haya llegado hasta aquí en su lectura y que además interiorice las ideas expuestas en este comentario, su autor se sentiría satisfecho y más aun si nos deja saber sus opiniones acerca de este tema.

Joel  
Valdés  
Sistema  
de la FRC



Carrazana  
(CO6JC)  
Informativo



Personaliza tu Taza por

9€

Gastos de envío

**INCLUIDOS**

Más info:

[creacioneshamradio@gmail.com](mailto:creacioneshamradio@gmail.com)



\* Incluida Baleares y Canarias

## CONMEMORACIÓN DEL V CENTENARIO DE LA PRIMERA VUELTA AL MUNDO A TRAVÉS DE LA RADIOAFICIÓN

La estación estará al aire entre el 18 y el 25 de septiembre de 2021. Y se realizarán enlaces en las bandas de HF, VHF y UHF en todos los modos de transmisión posibles (fonía, morse, SSTV, transmisión en modos digitales), así como a través de DMR, C4FM, ECHOLINK y vía satélite.

- Pendiente de confirmación, para todas aquellas estaciones que contacten con la AM500EMV en 2,4 GHz en DATV, rogamos que nos manden un correo a : ea7urf@yahoo.com con los datos de fecha y hora de la transmisión para poder confirmar el contacto con qsl .



La Sección Comarcal de la Unión de Radioaficionados de España en San Fernando (EA7URF) ha



querido sumarse a los diferentes proyectos que durante los próximos tres años contribuirán a la difusión de una efeméride única en la historia: la primera Circunnavegación a la tierra. Es por ello que presentó a la Comisión Nacional del V Centenario de la Primera Vuelta al Mundo, un proyecto titulado "CONMEMORACIÓN DEL V CENTENARIO DE LA PRIMERA VUELTA AL MUNDO A TRAVÉS DE LA RADIOAFICIÓN"

Ya se han completado seis actividades, que han sido:

[AM7PVM](#), la [AM500SEV](#), la [AM500SAN](#), la [AM500ISJ](#) , la [AM500ETS](#) y la [AM500MMM](#).

Ahora la EA7URF en la senda de celebrar los hitos principales de la Expedición Magallanes-Elcano hasta el año 2022, está realizando los preparativos para conmemorar otro hito importante para la Expedición al Moluco y que no fue otro que la toma del Mando de la Nao Victoria por parte de Juan Sebastián de Elcano y del Puerto, pues ese era su nombre, aunque se le conocía como Elcano. Para ello se utilizará la estación especial AM500EMV, donde la **E** hace referencia a Elcano, **M** a la toma del Mando y **V** a la Nao Victoria.

MAS INFO: [AM500EMV QRZ.COM](#)



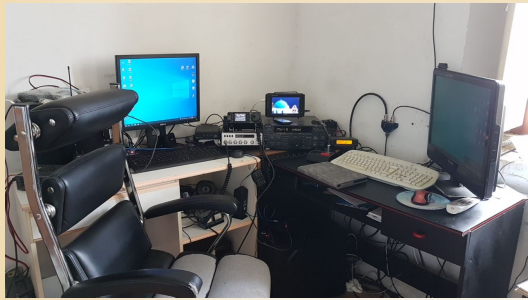

**EB1FE Jose**



**EA3DUR Josep Maria**



**EA1HPM Jose**

**CX5BDE**

José Zapata  
EU14 QO 14 Grid GF-15WC

Simón Bolívar 1195  
Montevideo, 11300  
Uruguay

ESTACION	FECHA	QTR	QRG	RST	MOD	CON

**CX4BDE Jose**

**EA1JCY Cholo**

QTR: Valga (PO) - ESPAÑA / Grid Loc.: IN52PO - DME 3625

CONFIRMING	DATE	UTC	MHZ	RST	MODE
O GSO / O SWL RPT WITH:	DAY MONTH YEAR				2-WAY

**EA1JCY Severino**

**EA5IEV JOSE**

GRZ: WA7HW QRA: DM52 Via: WA744

Date	UTC	MHz	Mode	RST	Remarks

Visita <http://ea5iev.blogspot.com>

**EA5IEV Jose**

**34 Charlie Golf**  
International dx group

**34CG**  
Canary Is. Tenerife

**Grupo 34CG**



**EA1CCL Tomas**

**LW6DGR**

CO13 GF154 ITU14

TV Trans Senna, Mar del Plata - Buenos Aires, Argentina

**ADRIAN GONZALEZ**  
Avellaneda 400 - Buenos Aires, Argentina

**LW6DGR  
Adrian**

**EA3FJX**

J. Maria

**LU2ELZ**

CONFIRMO GSO CON **LU9MZO**

FECHA	UTC	BANDA	RST	MOD
22/02/2021	19:30	40m	59	SSB

GRACIAS POR EL CONTACTO DIEGO, 731  
Mirian Liliana de Lima  
Mariano Bordo 339 1613 Los Polvorines - Buenos Aires - (GF05)

**LU2ELZ Liliana**



# Selvamar Noticias

NEW

\* La revista del Radioaficionado

## Actividades y Activaciones



El Radio Club La Rioja (LUISF) y en conjunto con Log de Argentina (LdA), realizan la entrega de un Certificado digital, festejando el Día de La Primavera.

La actividad estará dada por las principales protagonistas LAS MUJERES, quienes, desde diferentes provincias del país, y por primera vez se incorporan al evento a damas del extranjero, quienes otorgarán contacto válido para la obtención del mismo.

Invitamos a sumarse a tan especial fecha a todas las damas que deseen participar otorgando su contacto para que realmente sea una fiesta de la Radioafición y principalmente festejar el día de La Primavera.

IARU Región 1 VHF, 4 y 5 de septiembre.



La Unión de Radioaficionados Españoles (URE) establece este trofeo, para incentivar el uso de las todas las bandas V-U-SHF.

Podrán tomar parte en él todas las estaciones participantes en los concursos que forman parte del Trofeo IARU.

Se permite la participación en el trofeo con distintos indicativos dentro del mismo país, pero los participantes deberán de comunicarlo a la organización con anterioridad a la celebración del concurso. Si no se comunicara, indicativos diferentes puntuarán como estaciones diferentes a todos los efectos.

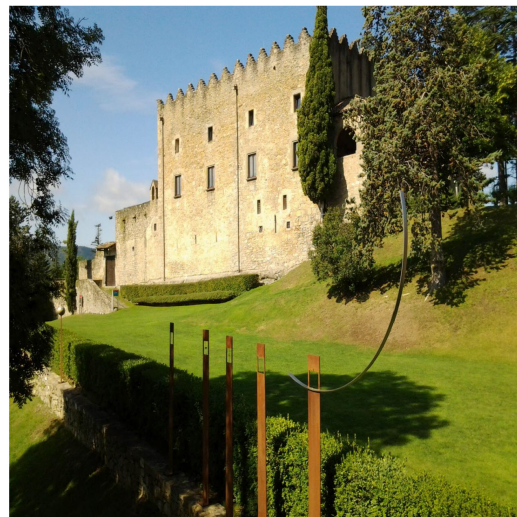

**11ª DIADA DE LA  
RADIOAFIÇÃO CATALANA  
CASTILLO DE MONTESQUIU (OSONA)  
Sábado 18 de septiembre de 2021**

Desde las 9 a las 14 horas

Organiza:

colaboran:



**¿Quieres anunciar una actividad o evento?**

**Envíanos un correo a:**

**[selvamarnoticias@gmail.com](mailto:selvamarnoticias@gmail.com)**



# Selvamar Noticias

NEW

\* La revista del Radioaficionado



**ALTARF 1ª Cacería del zorro Santa María del Páramo REVOLTOSO. Sábado 04-Septiembre-2021**  
Salida a las 18:00h. Plaza del Labrador  
Inscripciones abiertas e información:  
grupaltarf@gmail.com

Ayuntamiento de Santa María del Páramo (León)



ORGANIZA:  
facebook.com/altarfgrupo



Juego de Radiogoniometría en Santa María del Páramo (León). INSCRIPCIONES GRATUITAS e información en: grupaltarf@gmail.com y presenciales de 15:00h. a 17:00h. en la Plaza del Labrador de dicha localidad el día de la cacería. 2 zorros estéticos a encontrar y premios a los mejores equipos cazadores. Salida a las 18:00h.

PATROCINADORES OFICIALES

VIDAL IMPRESIONES INTEGRALES S.L.U.  
Teléfono: 63080061 LEÓN.  
www.vidalimpresiones.com

SD Radio  
www.sdradio.es  
Tienda online

## II CACERIA EL ZORRO ARCHENA

100 KMS. DE RADIO  
6:00 HRS. DE MODULACION  
SALIDA 22:00 HRS. APEADERO DE ULEA  
APTO PARA TURISMO  
INSCRIPCIONES 10 EUROS  
CENA EN MADRIGUERA

INSCRIPCIONES A PARTIR DE LAS 21:00  
4 SETP. 21



ORGANIZA  
PIYO  
Y DIANO

- 1º Jamón, queso y vino
- 2º Jamón, queso y vino
- 3º Paletilla y vino
- 4º Aceite 5W30 y anticongelante
- 5º Lomo y vino
- 6º Lomo y vino
- 7º Garrafa aceite y vino
- 8º Garrafa aceite y vino
- 9º Garrafa aceite y vino
- 10º Caja cerveza
- 11º Caja Coca Cola
- 12º 2 Botellas Vino

Sant Lorenzo 11/09/2021, por la tarde



Info en la merienda  
de el día 4/09/2021 en ses torres

## CAZA DEL ZORRO

AMIGOS DE 27CB DE MALLORCA

## ISLA GRAN CANARIA

### CAZA DEL ZORRO

CB 27215 qap El Zorro - Cazadores tx-rx-27315

Canal 15 FM



CAZA DEL ZORRO WHATS CLUB



## XIV CACERIA OFICIAL CRB

### ZORRO: CHEROKEE 4 SEPTIEMBRE 2021

RADIO 40KM APROX  
APTO PARA TURISMOS

INSCRIPCIONES  
VOLUNTARIAS SE

INSCRIPCIONES 20:30 EN RESTAURANTE CASA DE LA  
MESTRA (LLERONA)

SALIDA 22:00 PUNTILO HABITUAL PARKING C-17

MÁS INFO ESCANEANDO CÓDIGO QR

OBIGATORIO RESPETAR MEDIDAS COVID

SÁBADO 11-09-2021

**XXVIII COMPETICIÓN RADIOGONIOMETRÍA DEPORTIVA**

"CIUDAD DE REQUENA"

PARA TODO TIPO DE VEHÍCULOS

7-9-2021

17 ACOMODACIONES RESERVADAS

ACTIVADO - ESQUEMA

7-9-2021

15E

LUGAR DE CONCENTRACIÓN Y SALIDA: PUNTO 10000 GRANADA

NORMAS DE OBLIGADO COVID-19

USO OBLIGATORIO DE MASCARILLA

IMPORTE EXACTO PARA EL PAGO DE LA INSCRIPCIÓN (NO INCLUIR CAMBIO)

CONCENTRACIÓN, INSCRIPCIÓN Y MANTENIMIENTO DE LA INSCRIPCIÓN EN EL PUNTO 10000

USO DEL MÓVIL PARA LA INSCRIPCIÓN Y MANTENIMIENTO DE LA INSCRIPCIÓN

TODAS LAS ACTIVIDADES QUE SE REALICEN EN LA PLAZA DEBEN SER SIN CONTACTO SOCIAL

INSCRIPCIONES Y SALIDA.

HAZER UN ACTIVO OBLIGATORIO EN EL MOMENTO DE PAGO DE LA INSCRIPCIÓN Y MANTENIMIENTO DE LA INSCRIPCIÓN EN EL PUNTO 10000

LA JURTA ORGANIZADORA DE LA INSCRIPCIÓN Y MANTENIMIENTO DE LA INSCRIPCIÓN EN EL PUNTO 10000 SE RESERVA EL DERECHO DE MODIFICAR LAS NORMAS DE OBLIGADO COVID-19 EN CUALQUIER MOMENTO

¡Ciudad 67!

OS!

¡ALL NOS VEMOS!

**MACC**  
GENERAL DE SANEAMIENTOS Y TÉCNICAS AMBIENTALES  
Polígono Industrial "El Romeral"  
Parcela 11 12 y 13  
Tel. 952 302 252 - FAX: 952 323 616  
EMAIL: macc@macc.es macc@macc.net  
VISITE NUESTRA WEB: www.saneama.com

**Grupo COVINAS**

**MURVIEDRO**  
1927

MORAGETE  
EL TICO  
Vinos  
e consum  
Cerveza  
DIEGO CUERO  
Pérez Cárcel  
La Caberna  
INSTALACIONES ELECTRICAS  
Bosque



# Selvamar Noticias

NEW

\* La revista del Radioaficionado

## Actividades y Activaciones



DIPLOMA SANTINA DE COVADONGA DE 1 AL 12 DE SEPTIEMBRE

Día 8 de septiembre día de la comunidad autónoma de Extremadura



11 y 12 de septiembre DIPLOMA EN MEMORIA A TODOS LOS RADIOAFICIONADOS QUE NOS DEJARON 2021

5º Memorial EA4XS 13 al 26 de septiembre



AN5WAR 1 al 30 de septiembre de 2021

Operado por ... EA5WO



# Selvamar Noticias

NEW

\* La revista del Radioaficionado

## La Revista "Selvamar Noticias"

Como ya sabéis, nos gusta innovar, por ello este número lo publicamos en Catalán, Castellano y Inglés. Esperamos con esta medida poder llegar a mas lectores. Además este mes de Agosto, hemos vivido un evento, digamos histórico, el primer Diploma único y exclusivo realizado por YL (Yankie Limas), la parte femenina de nuestra afición. El resultado de este primer Diploma YL, ESPECTACULAR, con más de 50 mujeres otorgando contactos alrededor del Mundo, para el Diploma. Desde estas líneas queremos agradecer la participación y colaboración de todos y todas los que lo han hecho posible, y expresar nuestro más profundo orgullo. Enhorabuena, sois geniales.

[selvamarnoticias@gmail.com](mailto:selvamarnoticias@gmail.com).

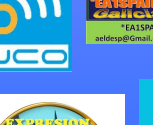
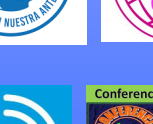
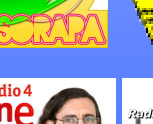
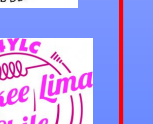
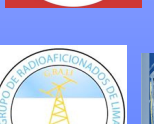
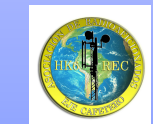
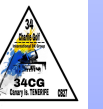



**Old Man sabe que en Selvamar Noticias tenemos las puertas abiertas para que con tus ideas, colaboración y aportaciones hagamos entre todos una revista mejor.**

