

Nº 48

Febrero  
2024

# Selvamar Noticias



NEW

\* La revista del Radioaficionado

**100 AÑOS DEL PRIMER  
SORTEO DE LOTERÍA DE  
NAVIDAD TRANSMITIDO  
POR "RADIOTELEFONÍA"  
EN ESPAÑA**

**DETRÁS DE CÁMARAS  
del  
"Video Porsche"**

**ORGANIZANDO UN  
CLUB DIEXISTA.**

**Un globo lleno  
de PAZ**

**Puesta a tierra  
eficiente en  
radiocomunicaciones  
(PARTE 2)**

**Ettore Bellini el padre  
del radiogoniometro**

**Primeros  
radioaficionados  
en Cuba**

**Rubén Lunbiarres  
EA3GRW**

**Ganador III concurso de  
cuentos infantil/juvenil  
tema radioafición  
organizado por Selvamar  
Noticias**

**QUEMADURAS POR  
RADIOFRECUENCIA**



## Portada de este mes:

Imagen cedida por:  
Ahmet ATAY  
TA3KAH  
Practicando  
WINLINK



Dirección.

EA3IAZ - Manuel Carrasco Serra  
EA3IEW - Juan José Martínez González  
Relaciones Publicas  
EA3DUR - Josep M<sup>a</sup> Serrano Jorda



## Selvamar Noticias

C/Tuca N° 27  
17412 - Maçanet de la selva  
Girona

Email: selvamarnoticias@gmail.com

Deposito Legal: ISSN: 2696-9203

Las publicaciones en soporte digital, no deben llevar número de depósito legal, tal y como indica la legislación vigente: [Real Decreto 635/2015, de 10 de julio, por el que se regula el depósito legal de las publicaciones online](#). Pero todas las publicaciones de Selvamar Noticias están depositadas en el repositorio COFRE (Conservemos para el Futuro Recursos Electrónicos), que es un repositorio seguro de la Biblioteca de Cataluña para conservar los documentos digitales que forman parte del patrimonio bibliográfico nacional.

Redacción y Edición

XQ1ROA - "Tuty" Carmen Fortuño  
XQ4NUA - Leticia San Martín  
EA8MU - Saúl García  
XE1YYG - Verónica Morales

Colaboradores:

EA2DVN - Txemi  
Echolink y actividades  
Manolo "Meteorito"  
Sección CB  
SMA-NOAA-AMATEURS  
Radio. meteorología y Satélites.  
LU7DSY Carlos Almirón  
Actualidad  
Isi/EA4DO  
Historia de la radio

Selvamar Noticias no se hace responsable de los contenidos firmados por sus autores, ni tiene por que compartir sus opiniones.



**Dirección postal:**

**Selvamar Noticias**

C/ Ciutadans N° 4  
08490 - Tordera  
Barcelona



**Queridos compañeros. NOVEDAD, ahora podéis colaborar con la Revista Selvamar Noticias.**



Cómo?, pues podéis hacer donativos voluntarios a través de nuestra página Web.  
Colaborareis haciendo posible una mejor publicación, una mejor difusión y unos mejores contenidos. Así que animaros y hacer vuestras contribuciones voluntarias, no os arrepentiréis.

Os esperamos.

**Estos son los sitios donde nos puedes encontrar :**

**Twitter:**

[https://twitter.com/selvam\\_noticias](https://twitter.com/selvam_noticias)

**Web:**

<https://selvamarnoticias.com/>

**Youtube:**

<http://www.youtube.com/channel/UCaRmvW3-uvIlnfkgvWfCEog>

**Telegram:**

[https://t.me/joinchat/KeJtWhA\\_A6MAMnqfzoWfQ](https://t.me/joinchat/KeJtWhA_A6MAMnqfzoWfQ)

**Whatsapp:**

<https://chat.whatsapp.com/CQgR45CNXKf67aqHsnZOe0>

**Facebook:**

<https://www.facebook.com/groups/2203844033094625>

**Instagram:**

<https://www.instagram.com/selvamarnoticias/>

**Correo electrónico:**

[selvamarnoticias@gmail.com](mailto:selvamarnoticias@gmail.com)



### Condensador variable remoto.

Desde hace tiempo tengo un condensador variable en kit (creo que era de MFJ, pero ya no lo recuerdo) de 55-490 pF medidos, apto para hacer un acoplador de antena. Como en la estación dispongo del acoplador Kenwood AT-200, que va muy bien, el proyecto para el que prevé el uso del condensador quedó aparcado. Ahora me estoy planteando crear una antena multibanda de hilo aleatorio (llamar hilo largo a 20 o 30 m de cable no es correcto por razones obvias).

En este tipo de antenas no es buena idea acoplar desde el cuarto de radio, porque las pérdidas que pueden ocurrir en el coaxial pueden ser elevadísimas, ya que éstas se disparan cuando hay ondas estacionarias en el cable. Por ello me he planteado poner un acoplador en el punto de alimentación del hilo, y la forma más sencilla es una

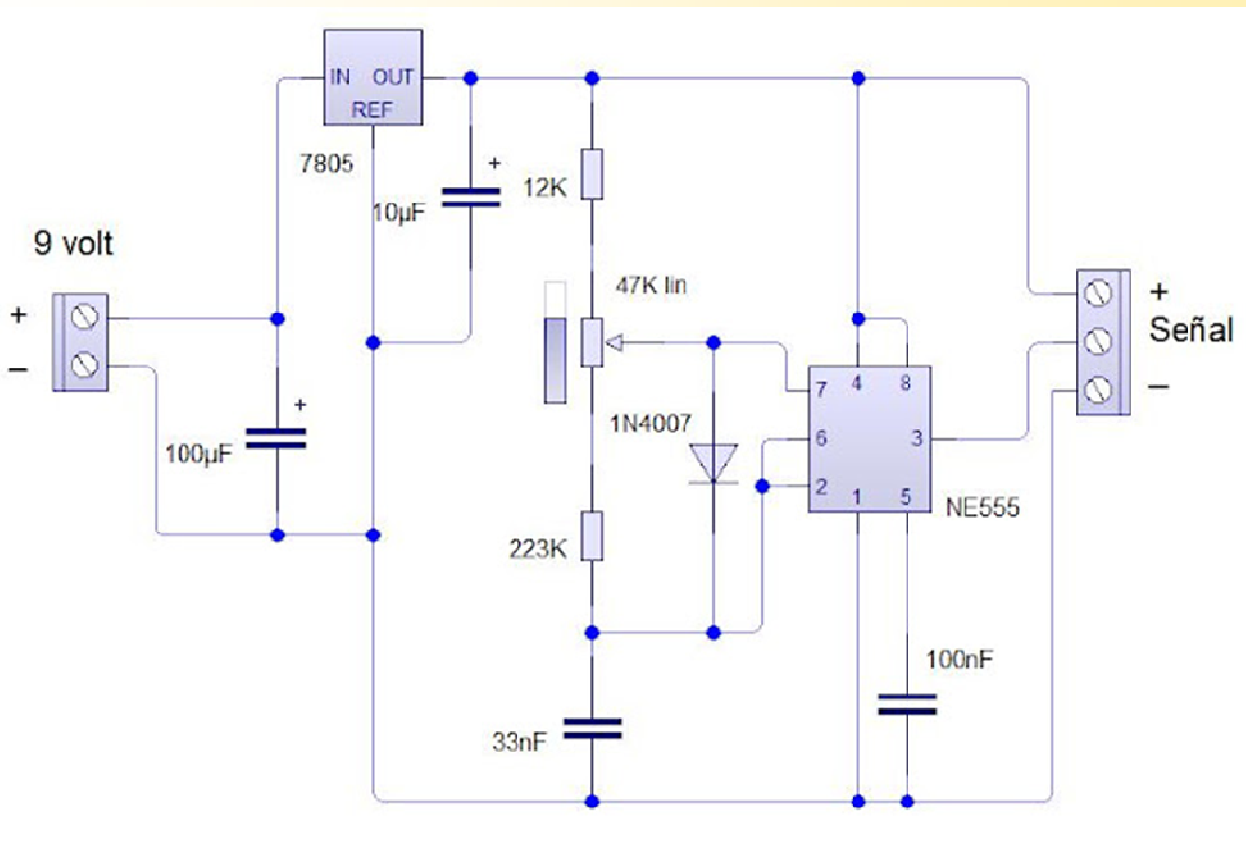

red LC en L invertida, pero esa es otra historia de la que ya seguiremos hablando conforme avance el proyecto.



De momento el primer paso es motorizar el condensador. Para ello lo primero ha sido montar el condensador. Nada trivial, ya que me faltaba una pieza que no me suministró el vendedor en su momento (a pesar de reclamarla mil veces) y que es primordial: es el tornillo que aprieta el eje del rotor para que se mantenga centrado. Así que, al final he optado por crearlo yo mismo (la rosca original es whitworth de paso fino, las usuales en Estados Unidos), a partir de un tornillo cortado de métrica M5 y rehaciendo con un macho la rosca del chasis.

Una vez con el condensador operativo, toca motorizarlo. Para ello he adquirido un servo de 180° de giro, para acoplarlo al eje y así pasar de la máxima a la mínima capacidad dentro del rango del servo. Pero claro, hay que controlarlo, y ahí es donde entra el siguiente circuito:

Este circuito con el NE555 es un standard y lo único que he tenido que hacer es ajustar las resistencias a los extremos del potenciómetro para que no se produzcan inestabilidades en el servo. Lo que hace el circuito es generar pulsos cuya anchura es variable que el decodificador que lleva el servo interpreta como posiciones de giro del eje (control PWD, modulación de anchura de pulsos). En el esquema original los valores de resistencias eran 18K y 680K, pero se inestabilizaba mucho el servo, así que las sustituí por dos resistencias ajustables de 20K y 1M, con las que pude determinar los valores actuales, con lo que no se producen movimientos erráticos en el servo. Después he insertado las resistencias fijas y ha quedado definitivamente acabado. Atención al 7805, que se calienta si no se pone un radiador pequeño, al menos con el servo que yo tengo.

Como información adicional, el 555 genera una onda cuadrada de 50Hz, y el potenciómetro lo único que hace es variar la relación entre el tiempo en que la onda está en 1 ó en 0. El tiempo en 1 debe estar entre 0.5 y 2 ms para completar los 180° de carrera del servo (con 1.5 ms se queda en 90°).

Espero que os haya servido.

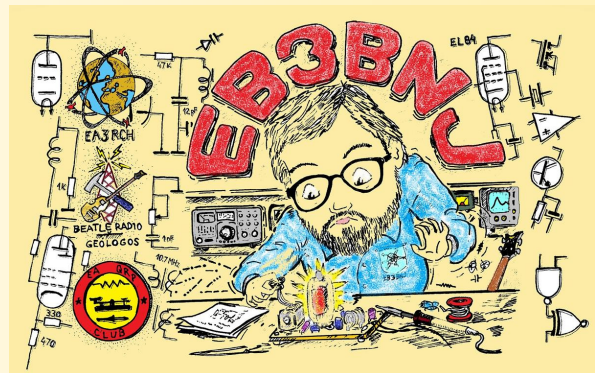

Publicado por EB3BNJ  
<https://eb3bnj.blogspot.com/>



## Un globo lleno de PAZ

Cuando me solicitan que dedique un ejemplar de Aventuras de radio suelo poner una frase que encaja muy bien con esta historia:

*La radioafición, no es solo llegar lejos...  
Es llegar a lo más profundo*

Jóvenes de la escuela terapéutica Valldaura, en Olvan, despegaron siete golondrinas a favor de la paz

En globo de helio se esparcieron el sábado cientos de mensajes escritos por los usuarios del centro de Amalgama7, con el objetivo de sensibilizar a la sociedad sobre la importancia de la paz y la convivencia

El globo aerostático estaba hecho con látex biodegradable y las notas contenían una semilla de lavanda que fueron esparcidas al explotar el globo por la presión.

En este acto participaron gran cantidad de personalidades en representación de agrupaciones y entidades.

La radioafición estuvo representada por el R.C. Baells quien activo con éxito el indicativo EG3-PAU.

El seguimiento de APRS corrió de la mano de Ricard Ortiz (EA3RO) quien aportó los equipos de emisión y recepción.

Durante el evento se les dio a conocer la radioafición a los jóvenes de la escuela quienes se vieron sorprendidos al ver in situ la realización e contactos con estaciones de otros países.

También hicimos entrega de un ejemplar de nuestro libro de relatos de radio, Aventuras de radio. La organización fue genial y cabe destacar la participación de los hermanos Josep María y Vicente Hontangas quienes fueron los coordinadores de este evento además de la creación de las golondrinas.

Nuestro más sincero agradecimiento a todos y cada uno de los colaboradores de este evento.





## 100 AÑOS DEL PRIMER SORTEO DE LOTERÍA DE NAVIDAD TRANSMITIDO POR "RADIOTELEFONÍA" EN ESPAÑA

En las últimas semanas estamos conociendo en esta misma página los principales acontecimientos del comienzo de la Historia de la Radiodifusión española en la que estuvieron totalmente implicados los radioaficionados. (Publicación de 23-11-2023)

Los Hermanos De la Riva comenzaron a hacer sus primeras emisiones desde la recién creada «Radio Ibérica» generalmente los

jueves y domingos, entre 7 y 9 de la tarde, a base de música de gramófono, cuentos para niños, lecturas, recitales poéticos y algunas conferencias.

El 27 de noviembre de 1923 realizaron un programa extraordinario con motivo del primer aniversario del Radio Club de España y ante el éxito del mismo, a Carlos De la Riva se le ocurrió retransmitir un acontecimiento que año tras año despertaba especial interés entre la población: el sorteo de lotería de Navidad.

Desde los primeros años del Siglo XIX fue la ilusión de cientos de españoles que asistieron al sorteo con esperanza de que los niños del colegio de San Ildefonso sacaran el papelito con su número impreso.

En 1913 el sistema se modernizó instalando bombos con bolas de madera cuyos premios conocieron los jugadores a través de

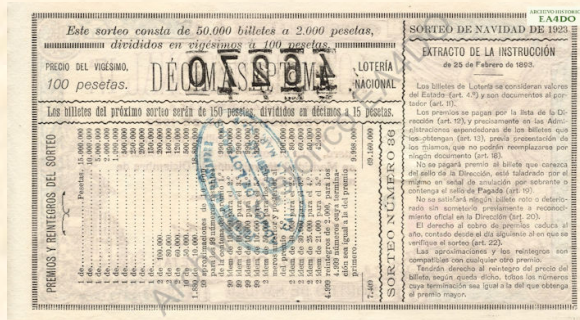

los periódicos publicados en la misma tarde.

Diez años después estaba naciendo en España el nuevo invento de la "T.S.H. – Telefonía Sin Hilos" y los periódicos «El Sol» y «La Voz» decidieron llevar el sorteo de Navidad a los aún pocos "galenistas" y "lampistas", gracias a la instalación que hicieron en la Casa de la Moneda con el "concurso eficazísimo" de la pionera Radio Ibérica.

La ilusión de la lotería, unida a la pasión levantada por la "radiotelefonía", hizo a los "radio-aficionados" permanecer atentamente a la escucha con sus aparatos durante la mañana del 22 de diciembre, salvando toda clase de impedimentos que dificultaron la recepción.

Por otra parte, los periódicos «El Sol» y «La Voz» instalaron un potente receptor-amplificador con dos altavoces en su quiosco de la calle Alcalá, próximo a la de Cedaceros, para que todos los madrileños oyesen desde la misma Casa de la Moneda, con la emoción del directo, a los niños del colegio de San Ildefonso





# Selvamar Noticias

NEW

\* La revista del Radioaficionado

cantar los números premiados. 50 años después, aquel sorteo sirvió para marcar la fecha del comienzo de la Radiodifusión en nuestro país y con tal motivo se organizó, entre el 22 de diciembre de 1973 y el 12 de enero de 1974, la exposición «50 años de Radio en España» en el Palacio Nacional de Congresos y Exposiciones. De ella se hicieron eco algunos periódicos, como el diario de la tarde «Informaciones» en sus ediciones de 27 y 28/12, o el «Marca» de tal fecha refiriéndose al programa radiofónico dedicado a la muestra ante los micrófonos de la radiodifusora «La Voz de Madrid».

Teniendo en cuenta el interés que despertó entonces el certamen, incomprensiblemente no ha vuelto a repetirse 50 años después con motivo del centenario, a pesar de mi insistencia personal en el Ayuntamiento de Madrid.

Y para finalizar, ruego compartir la publicación con la finalidad de dar a conocer que hace más de 100 años ya había Radio y Radioafición en España.

**LA VOZ**  
Diario Independiente de la noche  
Noticias de todas partes

**Hoy es uno de los días más españoles**  
Y además, la Fortuna se hizo madrileña

15 millones  
18.398 Madrid

10 millones  
33.006 Leña y Alcañal

5 millones  
11.637 Madrid

2 millo  
28.496 n

**La telefonía sin hilos y el scriteo**

Esta mañana inauguró LA VOZ en Madrid, con gran éxito, el procedimiento de dar a conocer al público la información del día por medio de aparatos receptores simplificados de telefonia sin hilos.

En el número de LA VOZ de anoche anunciábamos la inauguración de la telefonía sin hilos, desde un principio, en un momento de la ciudad y en un momento de la ciudad y en un momento de la ciudad.

Los números eran publicaciones de prensa, que se iban leyendo, luego de haberse leído el número, y a continuación la ciudad y en un momento de la ciudad.

Una patente especial de simplificación, con dos circuitos, servía por medio de la telefonía sin hilos, para dar a conocer la información del día por medio de aparatos receptores simplificados de telefonia sin hilos.

En la primera vez que se hizo en España. En el extranjero, los grandes diarios usan aparatos de simplificación que se venden en los kioscos y en las oficinas de los periódicos, pero nunca se ha hecho en España.

Los números de la Lotería de Navidad como el anterior dentro de la Casa de la Lotería, y en un momento de la ciudad y en un momento de la ciudad.

Los niños de San Ildefonso

La Voz  
21 - Diciembre - 1923

Hemeroteca Digital  
Biblioteca Nacional de España

**El Sol**  
DIARIO INDEPENDIENTE  
Madrid, domingo 23 de diciembre de 1923

**CRONICAS DE CAMBA**  
**EL ALEATORIO DE LA LOTERIA DE LA LOTERIA**

No se desespere usted, querido lector. A él tampoco me ha tocado la Lotería.

Claro que, si el lector quiere que yo no lo juzgue, me ama en la provincia de mi misma provincia.

—Como quien sabe que la suerte la favorece—me dice—si no le ha tocado nada para que yo lo juzgue, me ama en la provincia de mi misma provincia.

Pero, en que, en el caso de que yo hubiese comprado un billete, le supondría algo al lector el ver que la Fortuna no me había favorecido?

La verdad, yo considero un momento más respecto de la Lotería, el hecho de que, en este que acontece, si es un hecho por mí, me siento probadamente de suerte a ella. En la Casa de la Lotería, desde el inicio, los números son cuadrado de los números de la Lotería, y en un momento de la ciudad y en un momento de la ciudad.

No, amigo lector. Yo no lo juzgo a la Lotería, si usted quiere, pero no tengo el alma la habiendo estado por ella. El juego, por ser un juego, es un juego, y el azar consiste en su probabilidad. Cuando se juega, después de haber jugado, se juega, y en un momento de la ciudad y en un momento de la ciudad.

El público escuchando los números transmitidos por radiotelefonía ante el quiosco de EL SOL y «La Voz», en la calle de Alcalá. (F. A. Gómez)

**BIENESTAR NACIONAL DE ESPAÑA**  
**BNE**  
Hemeroteca Digital

**La lotería por telefonía sin hilos**

La novedad del día del 20 de diciembre ofreció al público un nuevo modo de jugar la Lotería de Navidad.

**E. MATA LLORET**  
**ARCHIVO HISTORICO EA4DO**

**RADIOTELEFONIA ELEMENTAL**

**CALPE 1924**

Don Carlos y D. Adolfo de la Riva, directores técnicos de la Radio-Iberica, S. A. una meritoria labor al frente de la estación emisora de la mencionada ciudad ha contribuido en grado sumo a despertar la afición por la T. S. H.

Colección EA4DO



**Isi/EA4DO**

<https://www.radioclubhenares.org/nuestra-historia/>  
<https://www.facebook.com/archivohistoricoea4do/>  
<https://www.instagram.com/archivohistoricoea4do/?hl=es>



## Premio Mejor Diploma CB de Carlos-Navegante



Ya es la 3ª edición del premio al mejor diploma en los que el compañero Carlos, QRZ Navegante de Parla-Madrid ha participado a lo largo del año y propone entre los compañeros para elegir el mejor diseño de estos. Nos confiesa que le surgió esta iniciativa movido por reconocer el importante trabajo a la hora de despertar la creatividad entre los-as componentes de los colectivos que a lo largo del año ponen en marcha las actividades que sirven, principalmente, para animar y hacer más atractiva la Banda Ciudadana, haciendo

ver de este modo que los usuarios de ésta consiguen que la misma esté más viva que nunca.

En esta ocasión los diplomas o QSL candidatos para el premio fueron 11:

- 1- Día mundial del radioaficionado por CQ BREICO
- 2- Día del trabajador LARADIOCB
- 3- Drácula RADIO GRUPO MERLIN
- 4-La huertilla CHARLIE SIERRA 26
- 5- Moros y cristianos LIMA OSCAR INTERNACIONAL
- 6- 4 de julio K2IDA - PARCELERO
- 7- Día de la hispanidad RADIO GRUPO BOTIJO
- 8- Halloween CADIZ TACITA DE PLATA
- 9- La Luna TOPO-1
- 10- Especial feliz año nuevo CANARIAS SUSO RELAMPAGO
- 11-Feliz año GALICIAON



Siendo el nº 4, La Huertilla de Charlie Sierra 26 de Fuenlabrada, el elegido por votación popular. Destacar que el diseño de este diploma es de nuestro amigo y compañero de Charlie Sierra 26, Eugenio QRZ Leo, diseñador de la mayoría de los diplomas de esta asociación del sur de Madrid.

Por Manolo-Meteorito

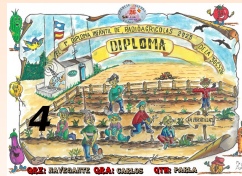





## Club Selvamar Noticias

Como ya sabéis la revista Selvamar Noticias se ha caracterizado desde sus inicios por no incorporar publicidad y por ser gratuita.

Esto hace que muchas de las ideas requieran de un aporte económico del cual no disponemos, por lo que planteamos la idea de Club Selvamar Noticias.

### ¿Qué es el Club Selvamar Noticias?

El Club Selvamar noticias es una sección de la revista en la que los seguidores y amigos de la revista colaboran en su crecimiento, difusión, participación en eventos, asistencia a ferias y mercados y demás.

Se trata de un tipo de mecenazgo, desinteresado y altruista gracias al cual la revista continuará siendo gratuita y libre, y podrá participar en actos culturales, científicos, y de divulgación de nuestra afición, podrá también realizar concursos, actividades, retos, participar en ferias, mercados y eventos varios.

### ¿Qué consigo siendo del Club Selvamar Noticias?

En primer lugar, estarás informado de actividades, noticias y otras muchas cosas del interés del radioaficionado.

Como ya sabéis la unión hace la fuerza y esta será una de las bazas para que los miembros del Club Selvamar Noticias puedan tener informaciones de primera mano, asesoramiento, colaboraciones y otras opciones que nos ira deparando el futuro.

### ¿Cuánto cuesta ser socio del Club Selvamar Noticias?

Somos conscientes de que estamos pasando por una mala época económica y por ello hemos creído conveniente poner una cuota mínima anual de 5€. Evidentemente tiene un carácter voluntario.

### ¿Para qué se usarán las cuotas?

En primer lugar, para establecer la revista legalmente en el lugar que le corresponde.

Para continuar con la difusión de la radioafición en ferias, mercados, eventos.

Para poder seguir realizando concursos, actividades, retos, etc.

### ¿Como me puedo hacer del Club Selvamar Noticias?

Tan sencillo como realizar una aportación mínima de 5€ al nº de cuenta que encontrareis en la pagina:

<https://selvamarnoticias.com/>

Donde deberás incluir el nombre completo y enviar copia a [selvamarnoticias@gmail.com](mailto:selvamarnoticias@gmail.com)

**La cuota corresponderá a el año 2024**



## Primeros radioaficionados en Cuba

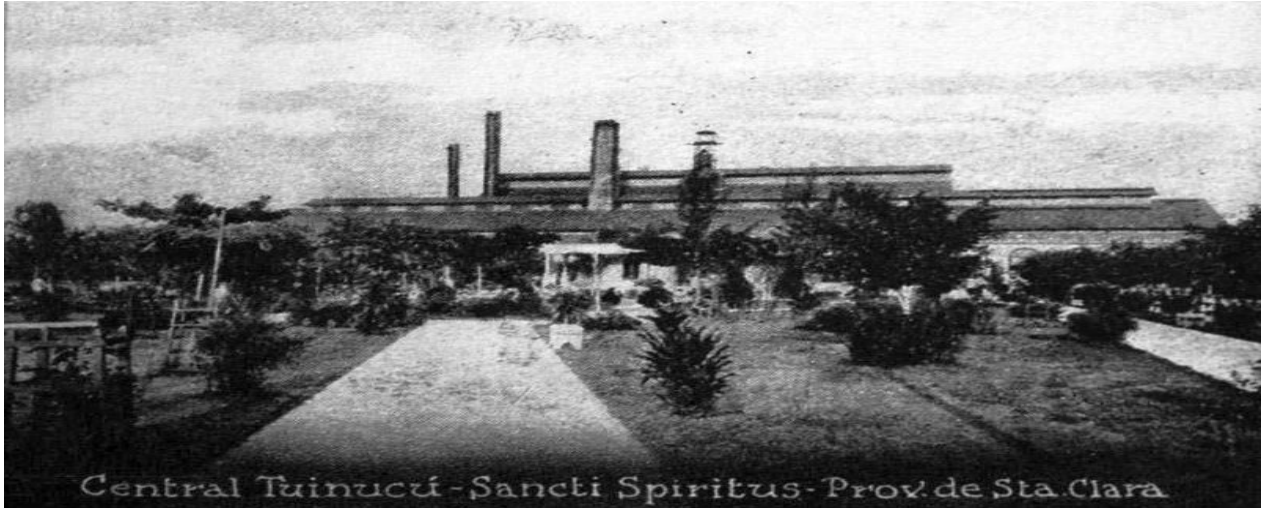

Todo parece indicar que el primer hombre que habló por radio desde suelo cubano fue el ing. Norteamericano Frank H. Jones en 1912, desde este lugar <El central Tiunucu, hoy Melanio Hernández en Sancti Spiritus>

A fines de la primera década del siglo XX, aparecieron los primeros radioaficionados, quienes experimentaban con aparatos en lo que entonces se denominaba “telegrafía sin hilos”. Estos primeros radioaficionados operaban con equipos en una longitud de onda de aproximadamente 200 metros. Para captar las transmisiones en el otro punto utilizaban las mismas antenas de transmisión, conectadas a elementos rectificadores, en un principio cohesores y luego detectores de galena, los que permitían escuchar las señales con auriculares telefónicos. En el caso de Cuba, los radioaficionados fueron los precursores en el proceso de formación y surgimiento de la radio. Un grupo de cubanos interesados en los descubrimientos y transformaciones tecnológicas que ocurrían en otras partes del mundo, comenzaron a hacer radio con pequeños emisores a comienzos de la década de 1920, transmitiendo programas de forma irregular, a distintas horas y sin una programación que tuviera una característica especial.



No está muy bien definido quién fue el primer radioaficionado en Cuba. Algunos especialistas afirman que el primer hombre que realizó experimentos de radio desde suelo cubano fue el ingeniero norteamericano Frank H. Jones, quien operó en 1912 desde el central Tuinicú, hoy Melanio

Hernández, en Sancti Spíritus, un transmisor de chispas de dos kilovatios, con una antena Marconi de seis alambres de 200 pies de largo entre cada aislador, instalada desde la torre de enfriamiento del central a 200 pies de altura. La primera guerra mundial paralizó sus actividades que se reiniciaron en septiembre de 1922.

Sin embargo, está documentado que ya en 1920, el músico cubano, Luis Casas Romero, en aquella época teniente y subdirector de la Banda del Estado Mayor del Ejército, junto a su hijo Luis Casas Rodríguez, instala





la planta de radioaficionados, Q2LC, de cinco watts, en la banda de setenta y cinco a ciento cincuenta metros.

Posteriormente Casas Rodríguez, construye otra pequeña emisora de diez watts, que previo permiso de la Secretaría de Comunicaciones, sale al aire como radiodifusión, con las siglas 2LC. Esta inicia sus transmisiones el 22 de agosto de 1922, aunque no se inaugura oficialmente hasta el 16 de abril de 1923, operando en la banda de trescientos sesenta metros. El vivía frente al Morro y cuando sonaba el cañonazo, sacaba el micrófono por la ventana y varias personas recibían la señal.



2LC es la primera emisora que pone su señal en el éter desde suelo cubano, dando la hora con el cañonazo de las nueve y el parte del observatorio nacional de forma regular. Así nacía en nuestro país el primer noticiario radial.

A medida que transcurría el tiempo, la 2LC fue ampliando su programación en vivo, y de aquellos inicios de algo más de dos horas diarias, llegó a mantenerse seis horas en el aire. Su potencia que era de diez watts, pasó a treinta y más tarde a cien.

También en otras ciudades del país comienzan a hacer radio varios aficionados a esta actividad.

Con anterioridad algunos radioaficionados guantanameros propiciaron que saliera al aire la primera radioemisora, la CMKJ, que transmitió poco menos de un año y cubría solamente un kilómetro de radio. Después, el 27 de junio de 1937 nació la CMKS, gracias al ingenio de varios técnicos encabezados por el ingeniero eléctrico Cándido Savón Suárez, que construyeron un equipo de 50 W de salida, y más tarde otro que alcanzó los 100 W.

No obstante, existen fuertes evidencias de que anterior a que Luis Casas Romero, pusiera en el aire la Q2LC, de cinco watts, ya desde 1920 Manuel Álvarez Álvarez “Manolín” había montado y salía al aire con su planta de radioaficionado 6EV, acción que es avalada por la prensa y las noticias de la época, según lo demuestran un grupo de investigadores sobre este tema. Algo que evidentemente los historiadores tendrán que ponerse de acuerdo para ser justos con el creador de la radio en Cuba.



Manolín fue un célebre investigador y experimentador de origen asturiano que llegó a Cuba en 1905 y se radicó en Caibarién. Además de crear la estación contribuyó, con la formación de las restantes emisoras al norte de la región central de Cuba.

“Manolín” es considerado pionero de la radio en Cuba, entre ella Sagua la Grande fundada el 31 de diciembre Abelardo Menocal CO6BC.

Fuentes: FRCuba, Enciclopedia EcuRed y materiales periodísticos de la época.

*Joel Carrazana Valdés CO6JC*  
*Colaborador de Selvamar Noticias*

## Ettore Bellini el padre del radiogoniometro

Tras completar sus estudios de ingeniería en la Universidad de Nápoles, en 1901 fue contratado como ingeniero eléctrico por la Marina Real Italiana y en 1906 se convirtió en jefe del "Laboratorio Eléctrico Naval" de Venecia, donde fue responsable de la investigación sobre las aplicaciones. de ondas de radio a buques de guerra y submarinos.

Posteriormente se convirtió en alumno y asistente de Guglielmo Marconi y más tarde en su colaborador en las primeras aplicaciones prácticas de la radiotelegrafía; Por eso siguió al gran científico a Francia e Inglaterra.

En 1906 fue enviado a Francia junto con Alessandro Tosi para realizar investigaciones sobre la direccionalidad de las ondas hertzianas. El proyecto fue patrocinado por Giovanni Agnelli y FIAT



Durante estos viajes conoció y se casó con una mujer francesa y después del matrimonio se instaló en Francia: es aquí donde lo llamaron "Etonie" y todavía se le conoce como "Etonie Bellini". Perfeccionando las disposiciones de Alessandro Artom, inventó el radiogoniómetro junto con el capitán Alessandro Tosi de la Royal Navy, un instrumento revolucionario para la radionavegación compuesto por una cadena de antenas y estaciones distribuidas por todo el territorio que emiten continuamente señales electromagnéticas traducidas por los instrumentos. . a bordo de aviones y barcos para dar una posición y dirección con respecto a la estación; En 1910 instaló el sistema Bellini-Tosi en la oficina de correos francesa de Boulogne-sur-Mer o, según otras fuentes, en 1906 en la de Dieppe.



El sistema Tosi-Bellini se basaba en ondas hectométricas (frecuencias medias) y estaba sujeto a interferencias atmosféricas; probablemente por esta razón fue reemplazado por el sistema Adcock HD DF más eficiente en 1939.

Aunque ya "afrancesado", en 1918, como prueba de su "orgullo" italiano y de su constante apego a su ciudad natal, solicitó y obtuvo que sus hijos fueran ciudadanos italianos y se inscribieran en el registro del Municipio de Foligno.

Fuente: Wikiedia



## Antenas Eficientes para Actividades SOTA, POTA y BOTA (Parte 2)



### Consejos para probar y ajustar antenas

Una vez que tenga una idea del tipo de antena que necesita, es hora de probarla y ajustarla para garantizar el mejor rendimiento posible. A continuación se ofrecen algunos consejos:

**Pruebe antes de ir :** pruebe siempre su antena en un entorno controlado antes de llevarla al campo. Esto le dará una idea de su rendimiento y de los ajustes que pueden ser necesarios.

**Utilice un analizador de antena :** un analizador de antena puede ser una herramienta invaluable para sintonizar su antena a la frecuencia deseada y verificar la ROE (relación de onda estacionaria).

**Pruebe diferentes configuraciones :** no tenga miedo de experimentar con diferentes configuraciones y orientaciones para su antena. Lo que funciona en un lugar puede no ser mejor en otro.

**Ajuste para condiciones específicas :** en el campo, prepárese para realizar ajustes rápidos a su antena. Los cambios en el entorno, como el clima y los obstáculos naturales, pueden afectar el rendimiento.

**Registre sus hallazgos :** mantenga un registro de las configuraciones de antena que hayan funcionado bien en diferentes ubicaciones y condiciones. Esto puede ahorrar tiempo en futuras activaciones.

### Consejos prácticos para activaciones SOTA, POTA y BOTA

Participar en actividades como SOTA, POTA y BOTA es una experiencia emocionante y gratificante para los entusiastas de la radioafición. Sin embargo, para garantizar una experiencia segura y respetuosa con el medio ambiente, es fundamental conocer las mejores prácticas para montar, desmontar y operar antenas en campo. Exploremos algunos consejos prácticos que le ayudarán a aprovechar al máximo sus activaciones.

### Montaje y desmontaje eficiente de antenas

**Planifique con anticipación :** antes de salir, familiarícese con su antena y practique su montaje y desmontaje en casa. Esto reducirá el tiempo pasado en el campo y minimizará el riesgo de daño o



pérdida de componentes.

**Utilice materiales livianos y compactos** : elija antenas que sean fáciles de transportar y ensamblar. Las antenas que se pliegan o desmontan en partes más pequeñas son ideales para actividades al aire libre.

**Manténgalo simple** : en entornos desafiantes, una configuración simple puede ser más efectiva. Considere antenas que requieran pocos accesorios y puedan ensamblarse rápidamente.

**Verifique las condiciones de ubicación** : Al llegar, evalúe la ubicación para encontrar el mejor punto para montar su antena, considerando la dirección de los contactos deseados y la presencia de obstáculos naturales.

### Consideraciones ambientales y de seguridad

**Respete el Medio Ambiente** : Siga siempre las pautas de conservación locales. Evite dañar la flora y la fauna y asegúrese de dejar el sitio tal como lo encontró.

**Observe el clima** : esté atento a las condiciones climáticas. En las zonas montañosas, por ejemplo, el tiempo puede cambiar rápidamente. Esté preparado para desmantelar rápidamente su estación en caso de mal tiempo.

**La seguridad es lo primero** : al montar antenas, especialmente las altas, tenga cuidado de no tocar líneas eléctricas ni crear situaciones peligrosas para usted o para los demás.

**Minimizar la interferencia** : utilice técnicas operativas que minimicen la interferencia con otros operadores y servicios. Esto es especialmente importante en ubicaciones populares donde muchos operadores pueden estar activos simultáneamente.

### Historias y experiencias de operadores

Nada es más inspirador e informativo que escuchar directamente a radioaficionados experimentados que han participado en actividades SOTA, POTA y BOTA. En esta sección, compartiremos relatos personales, lecciones aprendidas y consejos útiles de la comunidad, ofreciendo información valiosa para quienes planean sus propias aventuras.

### Aventuras y opciones de antena

**La elección de un veterano de SOTA** : un operador de SOTA desde hace mucho tiempo comparte su preferencia por la antena Yagi de 3 elementos . Cuenta cómo esta elección le permitió establecer contactos constantes a larga distancia, incluso en condiciones montañosas difíciles.

**Experiencias de POTA con antenas dipolo** : una entusiasta de POTA describe cómo la antena dipolo se ha convertido en su compañera confiable, destacando su facilidad de montaje y versatilidad en diferentes ubicaciones del parque.

**BOTA y eficiencia de la antena vertical** : un operador que frecuenta playas para actividades BOTA explica por qué la antena vertical no resonante es su opción ideal, citando su portabilidad y rendimiento en espacios abiertos.

### Lecciones aprendidas

**Importancia de la preparación** : Muchos operadores enfatizan la importancia de probar y ajustar las antenas en casa antes de una activación. Una preparación cuidadosa puede ahorrar un tiempo valioso y evitar frustraciones en el campo.

**La adaptabilidad es clave** : los operadores experimentados suelen recomendar flexibilidad con las configuraciones de antena. Las condiciones en el campo pueden ser impredecibles y estar preparado para adaptarse es crucial para el éxito.

**La seguridad es lo primero** : las historias de operadores que se han enfrentado a condiciones





climáticas adversas o terrenos difíciles sirven como recordatorios importantes sobre cómo priorizar la seguridad personal y el respeto por el medio ambiente.

**Consejos útiles para la comunidad**

Construya su propio kit de antena : muchos entusiastas recomiendan armar un kit de antena personalizado, que incluya herramientas y accesorios esenciales, para estar preparado para cualquier situación.

Únase a grupos y foros : unirse a comunidades en línea y grupos de radioaficionados es una excelente manera de aprender de otros, compartir experiencias y obtener valiosos consejos.

Registre sus experiencias : llevar un diario de sus activaciones, incluidos detalles sobre las configuraciones y el rendimiento de la antena, puede ser una herramienta de aprendizaje invaluable para futuras aventuras.

Maximizando su experiencia de radioaficionado al aire libre

A lo largo de esta guía, exploramos el fascinante mundo de las actividades de radioaficionados al aire libre como SOTA, POTA y BOTA, con especial atención en la elección y el uso de antenas. Recapitulemos los puntos clave y cerremos con ánimo mientras se embarca en sus propias aventuras radiofónicas.

**Resumen de puntos clave**

Diversidad de antenas : analizamos varios tipos de antenas, incluidas Rubber Duck, J-Pole, Yagi de 3 elementos, verticales no resonantes y dipolos. Cada uno tiene sus características únicas y es adecuado para diferentes entornos y propósitos.

**Elección Consciente** : Se enfatizó la importancia de elegir la antena adecuada, considerando factores como portabilidad, banda operativa, facilidad de montaje y eficiencia.

**Prácticas de Montaje y Seguridad** : Cubrimos consejos prácticos para el montaje y desmontaje eficiente de antenas en campo, así como consideraciones de seguridad y respeto al medio ambiente.

**Experiencias compartidas** : Los relatos de operadores experimentados ofrecieron valiosos conocimientos y lecciones aprendidas, destacando la importancia de la preparación, la adaptabilidad y la seguridad.

Ánimo a probar y disfrutar

Ahora que ya cuenta con conocimientos sobre antenas y consejos prácticos, le animamos a experimentar con diferentes tipos y configuraciones de antenas. Cada activación es una oportunidad única para aprender y conectarse con otros entusiastas de la radioafición.

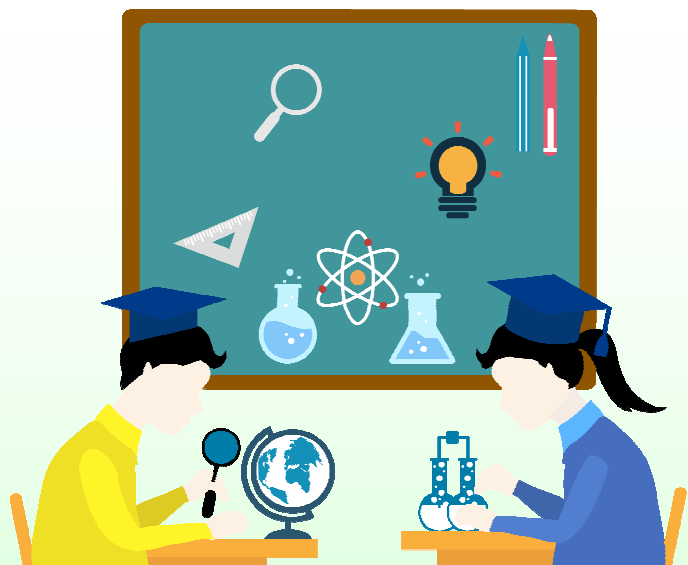

**Fuente HI4DVN**

## Puesta a tierra eficiente en radiocomunicaciones (PARTE 2)

Exploremos los matices de la conexión a tierra móvil y comprendamos cómo funciona en diferentes escenarios:

### **Vehículos acoplados capacitivamente a tierra:**

**Descripción:** A diferencia de las instalaciones fijas, donde la pica de tierra se inserta directamente en el suelo, los vehículos no tienen una conexión “física” directa a tierra. En cambio, están acoplados capacitivamente a tierra. Esto significa que se forma una capacidad entre la estructura metálica del vehículo y el suelo, permitiendo que el vehículo actúe como una especie de “antena virtual”.

**Importancia:** Este acoplamiento capacitivo es crucial para garantizar que los sistemas de radio móviles funcionen de manera eficiente. Ayuda a minimizar las interferencias y garantizar transmisiones claras, incluso en movimiento.

### **Consideraciones para antenas verticales en entornos móviles:**

**Colocación de la antena:** en los vehículos, la antena generalmente se monta en el techo o el maletero para garantizar la máxima exposición y minimizar las obstrucciones. Esto garantiza una transmisión y recepción efectivas.

**Tipo de antena:** para configuraciones móviles, se prefieren antenas verticales cortas y robustas. Están diseñados para soportar condiciones duras como el viento y los impactos y al mismo tiempo ofrecer un rendimiento confiable.

**Conexión a tierra de la antena:** incluso en configuraciones móviles, la antena debe estar correctamente conectada a tierra al vehículo. Esto generalmente se hace conectando la base de la antena a la estructura metálica del vehículo, asegurando una buena conducción eléctrica.

**Consejos de protección adicionales.**

Incluso con un sistema de puesta a tierra bien diseñado e implementado, existen amenazas adicionales que pueden comprometer la seguridad del equipo y la calidad de la transmisión. Para garantizar una protección integral, es fundamental considerar medidas adicionales. Exploremos algunos consejos cruciales para una protección adicional:

### **Uso de protectores contra sobretensiones:**

**Descripción:** Los protectores contra sobretensiones son dispositivos diseñados para proteger los equipos electrónicos de sobretensiones, que pueden ser causadas por rayos o fluctuaciones en la red eléctrica.

**Importancia:** Estos dispositivos detectan y desvían las sobretensiones excesivas a tierra antes de que puedan alcanzar y dañar el equipo. El uso de protectores contra sobretensiones es una capa adicional de defensa que garantiza que el equipo permanezca seguro incluso en condiciones difíciles.

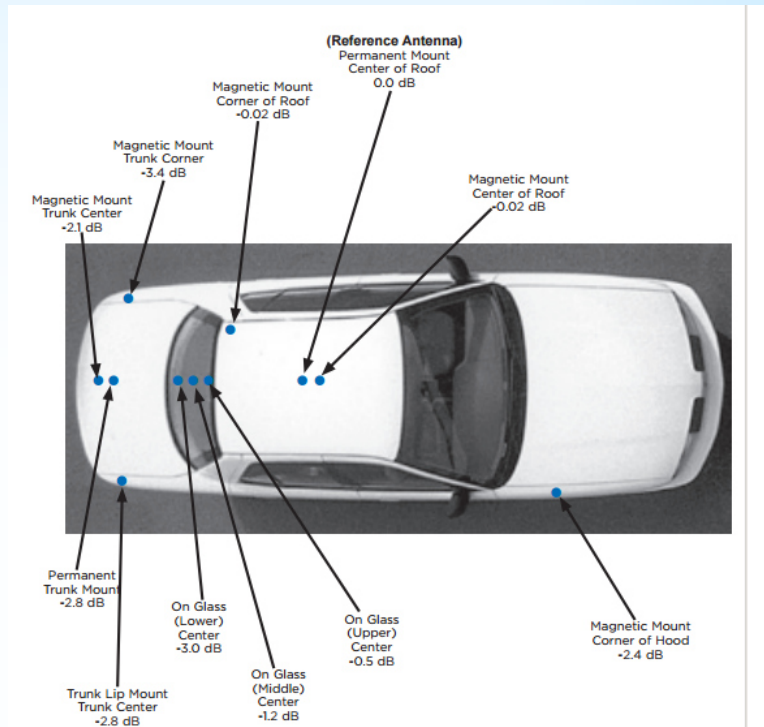



## Desconexión de equipos durante tormentas eléctricas:

**Descripción:** Durante tormentas, especialmente aquellas con intensa actividad eléctrica, es recomendable desconectar físicamente los equipos de la red eléctrica y de las antenas.



**Importancia:** Incluso con todas las medidas de protección implementadas, los rayos son un fenómeno poderoso e impredecible. La desconexión del equipo reduce el riesgo de daños por rayos directos o sobretensiones inducidas.

Además, esta práctica protege los equipos de posibles fluctuaciones de energía que pueden ocurrir durante las tormentas.

## Conexiones mecánicas vs. soldados

En el contexto de la conexión a tierra y la protección de equipos de radio, la forma en que se realizan las conexiones es crucial para la eficacia y durabilidad del sistema. Las conexiones se pueden clasificar básicamente en mecánicas o soldadas. exploremos las diferencias entre ellos y comprendamos por qué a menudo se prefieren las conexiones mecánicas:

### ¿Por qué se prefieren las conexiones mecánicas?:

**Flexibilidad:** Las conexiones mecánicas, como abrazaderas y tornillos, ofrecen flexibilidad. Se pueden ajustar, quitar o reconfigurar fácilmente según sea necesario sin necesidad de herramientas o equipos especializados.

**Mantenimiento e Inspección:** Es más fácil inspeccionar y mantener las conexiones mecánicas. Si es necesario comprobar o reemplazar una conexión, se puede desmontar y volver a montar fácilmente.

**Menor riesgo de daños:** a diferencia de la soldadura, que implica calor y puede dañar potencialmente componentes sensibles o aislamientos, las conexiones mecánicas son menos invasivas y tienen un menor riesgo de causar daños accidentales.

**Riesgos asociados con conexiones soldadas:**

**Permanencia:** una vez que se suelda una conexión, se vuelve permanente. Cualquier cambio o ajuste requiere que se elimine la soldadura, lo que puede ser un desafío y potencialmente dañar el equipo.

**Peligro de calor:** El proceso de soldadura genera calor, que puede dañar componentes sensibles o derretir el aislamiento. Esto puede provocar fallos en el equipo o crear puntos de vulnerabilidad.

**Habilidad requerida:** La soldadura requiere habilidad y experiencia. Una soldadura mal hecha no sólo puede resultar ineficaz, sino también potencialmente peligrosa.

Fuente <https://antenaativa.com.br/>

POR LU7DSY Carlos Almirón

## AVENTURAS DE RADIO TAMBIEN DISPONIBLE EN:

# locura digital

AVENTURAS DE RADIO - Conectando con el mundo a través de la radio -. Es el primer libro



que publica SELVAMAR NOTICIAS. En este libro se narran historias reales de radio de una forma sencilla y amena, Este libro nace de la mano de dos amantes de la radio: Manuel Carrasco Serra (EA3IAZ) y Juan José Martínez González (EA3IEW) y cuenta con las ilustraciones realizadas por Josep María Hontagas (EA3FJX). Con este libro y estos relatos, los autores han querido resaltar los valores que son

intrínsecos a la radioafición y que tanto radioaficionados como cualquier persona reconocerá fácilmente, ya que son totalmente aplicables en cualquier aspecto de la vida cotidiana. Este libre quiere dar a conocer la radioafición de una forma coloquial, cercana y sin tecnicismos, comprensible y entendible para todos los públicos. Editado por UNO EDITORIAL consta de 129 páginas de entretenida lectura.



AVENTURAS DE RADIO - Conectando con el mundo a través de la radio -. Es el primer libro que publica SELVAMAR NOTICIAS. En este libro se narran historias reales de radio de una forma sencilla y amena

✓ DISPONIBLE

19,90€

IVA incluido

16,45€ s/IVA

<https://www.locuradigital.com/novedades/aventuras-de-radio-conectando-con-el-mundo-a-traves-de-la-radio.htm>



## Un año de Conecta radio

Hace un año presentábamos un grupo, que con el nombre Conecta Radio nos recordaba la ilusión y las ganas de hacer cosas.

En este año han cumplido con creces nuestras expectativas, con actividades, reuniones, colaboraciones, eventos, etc.

Y lo mas importante, compartiendo mes a mes a través de esta publicación sus hazañas.

Desde Selvamar noticias les deseamos un feliz aniversario y les deseamos muchos éxitos.

El Grupo Conecta-Radio, nace con la idea de fomentar, enseñar, practicar... todo lo relacionado con la Radioafición, es un grupo de amigos radioaficionados donde practicamos las distintas modalidades que están a nuestro alcance, QRP ( baja potencia), HF, Digitales, Satélites, etc.

En un momento dado, colaboramos con otros grupos y si es necesario, en caso de una emergencia, estamos para colaborar con nuestros medios materiales, personales y siempre bajo las directrices de un Ente Público, apoyar, colaborar...

Las comunicaciones son muy importantes en caso de que fallen las nuevas tecnologías ( Internet, un apagón generalizado eléctrico).

Los radioaficionados, somos una base importante de las comunicaciones, ya sea en las diferentes modalidades, (VHF-UHF, HF), por ello seguiremos fomentando ésta afición siempre en Pro de la Radioafición.

Estamos en el municipio de Los Realejos, Norte de la isla de Tenerife, Donde nació dicho grupo hace ya un Año, hemos hecho actividades al aire libre, junta al mar, la naturaleza, donde desarrollamos nuestros conocimientos y destreza en el cacharreo, equipos, antenas, accesorios...

Sin más, añadir el agradecimiento a nuestros colaboradores, un pilar importante en el día a día, por su apoyo incondicional.



Saludos 73 EA8CAZ Carmelo  
Grupo Conecta-Radio

## Radioaficionados del mundo consideran un "premio" contactarse con la radio de la Antártida Argentina

(Por Ornella Rapallini, corresponsalía itinerante Sector Antártico Argentino) La audiencia de LRA 36 "Arcángel San Gabriel", la única radio de la Antártida que transmite desde la base argentina Esperanza, está conformada en gran parte por radioaficionados de distintas localidades del país y del mundo, como Alaska y Japón, que "buscan el deslumbramiento de contactarse con estaciones lejanas, difíciles y exóticas", lo que consideran "un premio a la comunicación", ya que "implica un enlace de radio de hasta

18.000 kilómetros", dijo desde el continente blanco Juan Benavente, coordinador de la radiodifusora antártica.

Lejos de ser solo un hobby o una tecnología en desuso, "la radioafición es



un servicio comunicacional que se potenció y diversificó con las nuevas tecnologías y puede garantizarse aún en medio de catástrofes y guerras, por la gran autonomía de sus equipamientos", contó a Télam Benavente, quien es técnico en electrónica, radioaficionado y radio operador, integrante del Comando Conjunto Antártico (Cocoantar).

Tres generaciones de la familia Benavente prestaron servicio en la Antártida: su padre, él y su hijo mayor.

"No es fácil estar acá un año con las inclemencias de las condiciones extremas de la Antártida y los desafíos de la convivencia, el estar lejos de la familia, pero la Antártida me puede, es una adrenalina muy especial", contó el experto personal civil de la Fuerza Aérea, licenciado en Comunicación social y docente de la Universidad Nacional de Quilmes, que pasó el año en Base Esperanza y transita el final de su segunda campaña anual en la Antártida.

LRA36, que depende de Radio Nacional y trabaja con Radiodifusión Argentina al Exterior (RAE), a cargo de Adrián Korol, "no es una estación de radioaficionados, sino de radiodifusión, pero al emitir en onda corta mucha audiencia es radioaficionada", aclaró.

Este año, por primera vez gestionaron una licencia de radioafición para transmitir, por fuera de los horarios de programación de la LRA 36, en bandas de radioaficionados y contactarse con ellos a través de L36Z.

El experto explicó que "desde los comienzos de la radio, lo que siempre buscan los radioaficionados es la emoción de contactarse con estaciones lejanas, difíciles y exóticas", como la Antártida, que no tiene una población autóctona, dado que en las bases permanentes argentinas, el personal se recambia todos los años.

"Para todos los radioaficionados argentinos y del mundo comunicarse con una base antártica es



como un premio a la comunicación, porque implica un enlace de radio de hasta 18 mil kilómetro, todo un logro", detalló.

Para ser radioaficionado, Argentina otorga una licencia emitida por el Ente Nacional de Comunicaciones (Enacom), cuyo requisito es realizar y aprobar un curso en los radio clubes o instituciones autorizadas del país, que consta de formación técnica, reglamentación, telegrafía y prácticas operativas, detalla el ente en su sitio oficial.

En el último listado de radioaficionados con licencia vigente del Enacom hay inscriptas 23.756 personas de distintas localidades del país.



"Activos hay unos 16.000 radioaficionados", aclaró Benavente y completó que la radioafición, también está regulada por la Unión Internacional de Telecomunicaciones (ITU, por su siglas en inglés).

El reglamento detalla que en las comunicaciones las y los radioaficionados no pueden discutir sobre política, religión, ni realizar comentarios discriminatorios.

"Lo que hacemos desde Antártida es hablar con los radioaficionados sobre qué temperatura hay, cómo es la base. Cuando no hay muchos radioaficionados en frecuencia conversamos más, pero a veces hay cien personas que están esperando comunicarse, entonces no podemos ponernos a hablar de los pingüinos porque los otros también quieren hacer un contacto mínimo con nosotros", explicó.

La razón fundamental de practicar la radioafición -al igual que la radiodifusión- en la Antártida "es la de difundir y promover la presencia argentina en el sexto continente", resaltó Benavente.

Desde la base Esperanza realizan llamadas generales en distintas frecuencias y les responden tanto radioaficionados argentinos como extranjeros. Ya se comunicaron con radioaficionados de todas las provincias argentinas, países del continente americano, y, entre los puntos más extremos con los que mantuvieron contacto, estuvieron personas de Alaska, Escandinavia, norte de Rusia, Japón, Oceanía, y Filipinas.

Este año, "por primera vez en la historia una base antártica apadrinó a una niña radioaficionada de 10 años de Alta Gracia, Córdoba", quien realizó su primer comunicado con la base antártica, lue-

go de haber obtenido su licencia, y ella misma les dijo "son mis padrinos", reconstruyó el coordinador radial.

Además, remarcó la importancia de la radioafición en contexto extremos, como el del temporal



del 16 de diciembre en Bahía Blanca, donde fallecieron 13 personas. "Allí hubo una repetidora que estuvo funcionando 55 horas seguidas durante la tormenta, que, junto a radioaficionados, tuvieron a cargo las comunicaciones principales para la ayuda humanitaria", destacó Benavente.

Y añadió: "Cuando hay una catástrofe lo primero que se cae es la comunicación con el celular. En cambio, el radioaficionado está preparado en ese contexto para agarrar su equipo de radio, que es del tamaño de una enciclopedia y tiene mucha autonomía".

En ese sentido, recordó el rol que, durante la guerra de Malvinas, cumplieron 19 radioaficionados civiles que voluntariamente fueron a las islas con sus equipos y estuvieron un mes y medio; y el "servicio esencial" que prestaron radioaficionados en 2003, en las inundaciones en Santa Fe.

Los radioaficionados se comunican mediante voz y también con modos digitales. A su vez, utilizan satélites específicos de la actividad diseñados por radioaficionados ingenieros argentinos que "pusieron en órbita", explicó.

Entre los logros de este año, el experto contó que, por primera vez, pudieron recibir desde la Antártida imágenes de la Estación Espacial Internacional, que en octubre emitió en bandas de radioaficionados en modo SSTV, que es televisión en barrido lento.

El hito lo realizó Benavente con un sistema de campaña, un handy y una aplicación del celular para decodificar la imagen.

Asimismo, entre los códigos que utilizan los radioaficionados está el "QSL", que significa que se pudo concretar la comunicación con otra estación.

Para certificar el contacto históricamente se emitía una tarjeta QSL por correo postal detallando a la persona con la que se tomó contacto: la hora, frecuencia, fecha, nivel de señal, y la otra persona enviaba lo mismo con retrasos de meses. No obstante, ahora las tarjetas QSL se intercambian por correo electrónico y LRA 36 las recibe "por centenares y a veces miles", destacó Benavente.

Los intercambios entre radioaficionados se pueden escuchar con una radio de onda corta, como las Noblex 7 mares, que además de tener la AM y la FM tiene SW (Short Wave, en inglés), concluyó.

**Fuente: TELAM 04/01/2024 13:00 RADIOAFICIONADOS-ANTÁRTIDA**



## Aventuras de radio – QTC Por EA3GRW Rubén Lunbarrres

### *Ganador III concurso de cuentos infantil/juvenil tema radioaficion organizado por Selvamar Noticias*

El verano tocaba a su fin y María volvería a viajar.

En 1989 era muy extraño ver a una mujer conducir un enorme camión de varias toneladas, pero para María era algo especial. Desde niña había soñado con ponerse al volante de uno de aquellos enormes vehículos. Florencio, su padre, había sido chofer de un Pegaso Comet. Con él transportaba grava y arena, de las canteras del Cinca o del Sosa, junto a otros materiales de construcción a los pueblos cercanos. Cuando acababa el colegio y empezaba el verano María acompañaba a su padre en sus viajes y se enamoró de la carretera.

Hacia 6 años que María, junto con su hermano Alberto, habían comprado un flamante Volvo F12 de color Rojo con el que se sentía la reina de la carretera. Cuando salía de viaje nunca lo hacía por menos de una semana, viajaba a rincones de Europa que sus vecinos ni siquiera podían imaginar.



Pero el detalle más innovador que tenía su Volvo F12 era la pequeña President Taylor de 40 canales. A los pocos meses de adquirir el camión se legalizó finalmente la CB en España, obtuvo su licencia ECB y puso la emisora en el camión con una poderosa antena en el soporte del espejo. La emisora FM, a la que todos activaban la AM tras la legalización, brindaba con sus 4 W una voz amiga en la soledad del chofer de un transporte TIR. Parece mentira que 4 W resulten tan importantes en una máquina con 300 CV de potencia.

Solo una cosa se interponía entre María y la carretera y era Elisabeth, su hija de 5 años. María estaba casada con John, un alto y rubio inglés de Bat-



tle, un pueblo de unos 6000 habitantes a unos 100 km al sur de Londres. John había venido un invierno a practicar español y a dar clases de inglés en la academia de Don Javier, tener un profesor nativo era garantía de calidad. Conoció a María y podéis imaginar el resto de la historia. En los mentideros del pueblo se decía que “le pasamos al inglés que le ponga a su hija el nombre en extranjero, pero es intolerable que permita a su mujer conducir un camión y encima por Europa, aquello era un trabajo de hombres”. El indicativo que usaba María cuando hablaba por radio le encajaba como un guante, estación Valiente.

Aquel 5 de septiembre María entró en el cuarto de Elisabeth a las 6 de la mañana para mirarla dormir en su camita y darle un beso de despedida antes de iniciar un viaje de una semana. Su corazón se partía cada vez que salía en ruta.





# Selvamar Noticias

NEW

\* La revista del Radioaficionado

Debía ir a Lérida para enganchar una gabarra que llevaría hasta Bruselas, una vez allí traería de vuelta otra que tenía que llevar hasta Zaragoza y finalmente a casa. Quería estar de vuelta a tiempo de las fiestas patronales del 14 de septiembre y llevar a su pequeña a las atracciones, desfiles, actos infantiles y fuegos artificiales que se harían aquellos días en el pueblo.

A las 9 de la mañana Elisabeth se levantó y se fue a abrazar a su padre, se ponía muy cariñosa cuando mamá estaba de viaje. Después de desayunar quiso ir al patio de la casa a montar en su bicicleta, aquel verano había aprendido y le encantaba. El ímpetu fue tal que al pisar el último peldaño de la escalera su tobillo se torció y cayó al suelo rompiendo en lágrimas por el dolor. John la recogió del



suelo y se percató al momento de que el pie se le estaba hinchando rápidamente, la subió al coche y la acercó al centro médico. Allí le pusieron hielo y la enviaron al Hospital Comarcal de Barbastro para que le hicieran una radiografía y conocer el alcance de la lesión. Afortunadamente el hospital había sido inaugurado casi 5 años atrás por el tristemente malogrado Ernest Lluch i Martín y desde entonces los habitantes de la zona tenían más cerca, o menos lejos, los servicios de urgencia.

Una vez atendida la niña, su padre llamó

desde la cabina del hospital a Alberto, el hermano de María. Le dijo lo que había pasado y que era necesario encontrar a María pues la niña necesitaba a su mamá. Alberto pensó rápidamente en subir en su R-19 recién estrenado y salir a encontrar a María. Pero antes debía hacer otra cosa.

En su casa tenía una antena de base conectada otra President Taylor, era la emisora que también ponía en el coche. Con ella participaba en ruedas locales casi todas las noches y en ocasiones había conseguido contactar con



estaciones muy lejanas, todavía recuerda a las estaciones "Martillo" de Soria y Mauricio de Cambados.

Tomó el mike y lanzó la llamada en el canal 19:

Breiko Breiko, llamada para QTC urgente, alguna estación móvil que esté en ruta hacia Barcelona.

no hubo respuesta. Volvió a llamar 2 veces más y:

Hola aquí la estación Mariachi en ruta hasta Lérida, adelante con el breiko.

Hola, gracias por responder, soy la estación Danone y necesitamos localizar a la estación Valiente. Se llama María y ha de ponerse en contacto con su casa a causa de un accidente leve de su hija. Está en ruta en barra móvil hacia Bruselas vía La Junquera desde hace 6 horas, no podemos saber si ha tomado la autopista o la carretera y no sabemos en qué punto se en-



cuentra. Roger



Recibido: se busca a María, estación Valiente, que está en ruta hacia La Junquera vía A-7 o N-II en barra móvil, ha de ponerse en contacto con su casa por accidente leve de su hija. Roger Roger, Roger, por favor pasa el QTC cuando puedas. Saludos. Así lo haré. Saludos.

Tras esta llamada de auxilio tomo la President Taylor, la colocó en el coche y salió inmediatamente a ver si localizada a su hermana.

La estación Mariachi era un viajante de embutidos de Zaragoza que estaba a punto de llegar a Lérida para atender a un cliente. A 10 Km de Lérida la estación Lagarto, en ruta con un camión por la autopista hacia Barcelona, recogió el QTC. También respondió a la llamada la estación Kilovatio desde Alguaire, no voy a contar el origen de su indicativo. La estación Kilovatio pudo avisar por teléfono a su hermano, que vivía en Mataró y que era otro radioaficionado, y le paso el QTC que rápidamente saltó de antena en antena siguiendo los trazados de la N-II y la A-7. Kilovatio también paso el QTC a estaciones de Tárrega y Cervera, de allí salto a colegas de Sant Guim de Freixenet, Argensola, Jorba, Ódena, El Bruc, Olesa de Montserrat, Abrera, Martorell, Sant Andreu de la Barca y Molins de Rei.

Por otro lado, la estación Lagarto fue difundiendo el QTC y creando otra red de distribución que seguía el trazado de la autopista, estaciones de: Albatàrrec, Juneda, Borges Blanques, Vall Clara, Poblet, Barberá de la Conca, El Pla de Santa María, Rodonyà, Santa Oliva, L'Arboç, Vilafranca del Penedés, Sant Sadurní d'Anoia y Gelida, entre otros muchos, se sumaron a la llamada. Hubo estaciones que recibieron el mismo QTC por tres vías diferentes.

Mientras tanto, Alberto había iniciado el viaje. Le llamó la atención el silencio reinante en el canal 19, normalmente muy bullicioso con saludos entre colegas, incidencias de la ruta o aviso de puntitos azules en el trayecto; pero ese día todo el mundo escuchaba y dejaba libre el canal. Al primero que recibió fue a Kilovatio lanzando la llamada a todo aquel que pudiera llevar el QTC a tantos lugares como fuese posible. En la radio había una misión: localizar a la estación Valiente.

Hola soy Danone, me llamo Alberto y soy el hermano de la estación Valiente

Respondió a Kilovatio quien rápidamente le paso el cambio.

Adelante Danone, algo que añadir al QTC.

Sí, cuando localicen a Valiente que se detenga, he salido con el móvil en su busca y necesitaré saber dónde está. Le dejaré el coche para que vuelva a casa y yo seguiré el viaje hasta Bruselas. El cambio para ti Kilovatio.

Roger recibido, inmediatamente pasaré el QTC a todas las estaciones. La encontraremos.

A 20 Km del área de servicio de La Junquera, Valiente oyó la llamada.



Breiko Breiko, soy la estación Candela de Agullana y tengo un QTC urgente para la estación Valiente en barra móvil hacia Bruselas. Paso a la escucha.

A María le agradó aquella joven voz de mujer a la vez que le sorprendió que la estuviese llamando directamente a ella, no tardó ni un segundo en responder.

Aquí la estación Valiente, ¿me estás buscando?

Sí buscamos a la estación Valiente, de nombre María y que viaja un camión Volvo F12 rojo con matrícula de Huesca, ¿Eres tú?

Sí, soy yo. ¿Qué ocurre? - Respondió nerviosa

Primero, no te preocupes pues no es grave, repito no es grave. Tu hija ha tenido un accidente y se ha dañado una pierna, está bien y en casa. Detente cuando puedas y ponte en contacto con tu casa. Roger.

Recibido, pararé en el área de servicio de La Junquera y llamaré por teléfono.

Además, tu hermano va en tu busca, le haremos saber donde estás. Él te lleva el coche para que puedas volver. Somos muchos colegas que estamos pendientes de localizarte y poneros en contacto.

Muchas gracias, me pararé y ya me confirmaréis si podéis pasarle la información a mi hermano.

En cuanto se detuvo en el área de servicio corrió hasta una cabina de teléfono, consiguió llamar a casa y hablar con John y con su hija. La niña estaba llorosa y le pidió que viniera y su madre le prometió que por la noche estaría a su lado. La llamada tranquilizó mucho a María y a toda su familia.



Habían pasado 15 minutos desde que había bajado del camión, en cuanto subió y activo su President Taylor oyó a Candela que la llamaba. La red de aficionados al servicio del QTC funcionó con la precisión de un reloj suizo, en esos 15 minutos habían localizado a Danone en la autopista, le habían puesto al corriente de donde se encontraba su hermana y habían confirmado con ella el contacto. Afortunadamente él también viajaba por la A-7 y se encontraba a 1 hora y 20 minutos aproximadamente de la Junquera, solo tocaba esperar.

85 minutos más tarde se encontraban los dos hermanos, llenaron ambos depósitos de combustible, Alberto siguió con el camión y María se puso al volante en el R-19 hacia su casa, hizo el viaje de un tirón. María agradeció a Candela el contacto.

Candela había notificado por radio que el QTC había llegado a su destinataria y que los dos hermanos se habían encontrado. Una cara de satisfacción se dibujó paulatinamente en el casi centenar de colegas que habían colaborado en la distribución. El viaje de vuelta se hizo corto gracias a la compañía de muchos de ellos en el canal 19 y a las virtudes los 1721 cm<sup>3</sup> de aquel R-19 GTX.

....

Un mes después la estación Valiente volvía a la ruta internacional, pero ésta era la última vez. Cumplió el último contrato que tenía para transporte TIR y comenzó a hacer rutas nacionales que la tenían fuera de casa como máximo una noche.

En aquel último viaje pudo comprobar la cantidad de estaciones que recordaban el episodio, desde Mariachi hasta Candela, pasando por Kilovatio, habían estado implicadas decenas de personas que le deseaban lo mejor a lo largo de toda la ruta desde su pueblo hasta La Junquera, incluso en las proximidades de la frontera francesa con España se hablaba de su QTC y de como una red de desconocidos radioaficionados pudieron ayudar a una niña que necesitaba a su mamá.



**Autor: EA3GRW Rubén Lunbjarres**  
**Ilustraciones: Josep M. Hontangas (EA3FJX)**





# Selvamar Noticias

NEW

\* La revista del Radioaficionado



--- Continental Boundaries  
 - - - - - CQ Zone Boundaries



## EL PROTECTOR DEL TRANSCEPTOR MÓVIL MFJ-4402

Esta pequeña caja ayuda a proteger su radio móvil de una serie de problemas relacionados con la energía que se encuentran en los vehículos en estos días.

Hay momentos en que durante el arranque del vehículo el voltaje de la batería se hundirá a niveles que harán que el controlador de su radio para actuar o corromper la memoria interna. Algunos de estos síntomas incluyen que la radio no se enciende correctamente, los canales de memoria se pierden y la memoria de servicio y configuración (menús ocultos) se daña. Incluso con el interruptor de alimentación apagado algunos de los circuitos todavía tienen energía en ellos. El MFJ-4402 tiene un circuito de temporizador de retardo controlado desde la línea de detección de encendido asegurando que su radio no se encienda hasta que su vehículo haya comenzado y el voltaje haya alcanzado niveles normales. Esto se hace desconectando la energía hasta que se complete el período de tiempo de espera.



Otro problema es operar la radio mientras el motor está apagado. En algún momento el voltaje de la batería caerá hasta el punto de que la radio puede no funcionar correctamente, como audio distorsionado, cambio de frecuencia con modulación, o incluso la caída de voltaje hasta el punto de que el vehículo no se iniciará. El MFJ-4402 tiene un circuito para cortar la radio antes de que el voltaje baje demasiado para el funcionamiento adecuado.

Un tercer problema que ocasionalmente ocurre es que las corrientes de fuga en las partes de la radio que no se desconectan cuando se apaga la energía se elevan a niveles que pueden descargar las baterías, especialmente las baterías que están cerca del final de su vida útil. El MFJ-4402 desconecta la energía de la radio completamente de la línea positiva a la batería asegurando que una radio con alta fuga de corriente no será la causa de una batería muerta.

Una cuarta cuestión es un problema con las sobretensiones eléctricas. El regulador en el alternador puede ir mal causando voltajes excesivos, cambios repentinos en las cargas que causan excesos momentáneos del voltaje del alternador y saltar de otros coches causando picos de voltaje, o incluso peor un camión con un sistema eléctrico de 24V tratando de saltar de su coche. El protector de sobretensión transitorio interno y el fusible hacen un circuito de protección para atrapar picos momentáneos y soplar el fusible en picos de voltaje extendidos. El protector también soplará el fusible del voltaje se invierte en los cables de alimentación de la batería.

Las conexiones entre el MFJ-4402 y el vehículo y la radio se realizan a través de conectores Anderson Powerpole para las líneas de alta corriente y un conector de desconexión rápida para la línea de sentido de encendido. Un fusible 30A (máx) se utiliza para proteger contra sobretensiones de corriente e inversión.

**Luca Clary**  
MFJ's brands Ambassador for Europe & Italy

+39 327 23 911 40

ambassadoreuit@mjenterprises.com

www.mjenterprises.com

The world leaders in Ham



## QUEMADURAS POR RADIOFRECUENCIA

Por: Stu WØSTU

Las quemaduras por radiofrecuencia pueden ser profundas y muy dolorosas, mucho más que una quemadura por calor infrarrojo convencional. Los primeros auxilios para las quemaduras por RF consisten en aplicar agua fría o hielo en las zonas quemadas y buscar atención médica inmediata. Por supuesto, la prevención es el camino preferido. Asegúrese de que no sea posible que los humanos entren en contacto accidentalmente con su antena, y si la antena está dentro del alcance, como un elemento móvil montado en un automóvil, asegúrese de que nadie esté en contacto con ella antes de presionar para hablar.

Tocar una antena mientras se transmite nunca es una buena idea. Aunque el peligro a niveles de potencia muy bajos, como el de un transceptor HT de 5 vatios, es insignificante, niveles de potencia más altos pueden producir condiciones peligrosas al tocar un elemento radiante. Debe tomar precauciones contra la posibilidad de que una persona toque accidentalmente su antena mientras transmite.

Si una persona toca una antena transmisora, el cuerpo puede conducir corrientes eléctricas de radiofrecuencia en busca de un camino de baja impedancia hacia el voltaje de tierra. Las células

humanas mueren a aproximadamente 107 grados Fahrenheit o más, y cuando se hace contacto con un fuerte elemento transmisor de RF, los tejidos cerca del punto de contacto se calientan rápidamente muy por encima de este nivel. En casos graves, esto puede provocar una quemadura por radiofrecuencia. También es posible recibir una quemadura de RF de otros conductores que resuenan en campos de RF cercanos. Por ejemplo, los conductores de tierra, cables u otros componentes metálicos de su estación pueden desarrollar "puntos calientes" no uniformes cuando su estación irradia a alta potencia o si una antena transmisora está muy cerca, especialmente si estos conductores tienen dimensiones cercanas a una cantidad significativa fracción de la frecuencia de transmisión. Las antenas no son el único elemento peligroso con potencial de quemadura por RF.

La gravedad de una quemadura por RF depende de varios factores:

La fuerza del campo eléctrico. Esta es la potencia de salida en la antena donde se realiza el contacto. Como se señaló, los niveles de potencia bajos generalmente no causan quemaduras, ya que el flujo sanguíneo a través

de los tejidos puede eliminar fácilmente el calentamiento suave impuesto por la RF de baja potencia. Por supuesto, niveles de potencia más altos con campos eléctricos más fuertes impondrán un calentamiento más severo del tejido. Compare tocar una bombilla de 5 vatios con tocar una bom-



billa de 60 vatios o una bombilla de 100 vatios. Aunque se trata de calor infrarrojo, la comparación relativa con la energía de RF es similar.

Las corrientes de RF encontrarán un camino a través de su tejido hasta el potencial de tierra. Si está muy bien conectado a tierra, como por ejemplo parado descalzo en un charco de agua de mar, le proporcionará un camino muy agradable para llegar a tierra y las corrientes fluirán fácilmente, quemando sus tejidos en el punto de contacto donde las corrientes están más concentradas.

Qué parte de tu cuerpo hace contacto con el elemento radiante. Si toca la antena con la punta del dedo, una alta concentración de RF fluirá a través del área pequeña de la punta del dedo, lo que podría causar quemaduras graves. Si agarra la antena en la palma de su mano, una superficie mucho mayor estará en contacto con el elemento radiante y la corriente de RF se dispersará a través de esa área más grande de tejido. La concentración actual en este caso es menor, por lo que el calentamiento del tejido es menos severo, pero aún así puede quemarte dependiendo de los otros factores enumerados anteriormente. Si la antena emite un kilovatio, seguramente lo sentirás en la palma de tu mano (y más allá).

<https://www.hamradioschool.com/post/rf-burns-t0c07>



## LAS MEGA-ENCUESTAS DEL MES

El resultado se basa en las opiniones de los participantes en la encuesta, siendo su votación por la que ellos consideran mejor.



[https://youtu.be/e8pFj82\\_qk0](https://youtu.be/e8pFj82_qk0)



## SALENTO TIERRA DE SOL DE VIENTO Y RADIO

Continúa la colaboración entre MFJ Enterprises y el Grupo Radio Penisola Salentina.

Este grupo de entusiastas de la radio, incluyendo CB y SWL, desde su creación tiene como objetivo promover actividades de radio desde los lugares más encantadores de Salento.

El foco principal de la actividad son las actividades de radio de campo desde cuevas naturales, que tienen un diploma dedicado. De hecho, el logotipo del grupo muestra un graffito prehistórico encontrado en la Grotta dei Cervi en Porto Badisco ( Lecce ).

El cazador representado en el graffito parece sostener una antena parabólica y apuntarla hacia un satélite, mientras que la cornamenta del ciervo a su lado recuerda una directiva yagi.

Las actividades de este bello grupo radiofónico, afiliado a la U.R.I. ( Unione Radioamatori Italiani ) , consisten en realzar la belleza natural de esta fantástica zona; la región más oriental de Italia que tiene el primer amanecer del año.

En su calidad de Embajador, Luca IW7EEQ se desplazó hasta el talón de la bota de Italia para reunirse con Saverio IK7IWF y Adelino IU7LQP y entregarles en préstamo el MFJ-9320K, un pequeño equipo transceptor de CW para 20 metros.

Este pequeño aparato será probado por otro miembro del grupo, Francesco IK7XJA, aficionado a la telegrafía.



**Luca Clary**

MFJ's brands Ambassador for Europe & Italy

+39 327 23 911 40

ambassadoreuit@mfjenterprises.com

www.mfjenterprises.com

The world leaders in Ham Radio Accessories!

Francesco IK7XJA probará el pequeño transceptor, destacando sus méritos y también sus pocos defectos (esperamos).

Continúa el apoyo de MFJ a estas pequeñas pero importantes realidades territoriales capaces de unir a la gente en torno al mundo de la radio.

## ORGANIZANDO UN CLUB DIEXISTA.

Si nos gusta socializar mediante un hobby, el diexismo es una gran oportunidad. pertenece a una comunidad donde podamos compartir las mismas ideas del disfrute de las escuchas de las estaciones radiales, conocer entre a los Diexistas y entablar un lazo de amistad

También cabe la pregunta :

### 1. ¿Cómo se organiza un Club diexistas?.

Ante de responder la pregunta , tenemos que analizar cualquier el objetivo central de confirmar un club con ciertas particulares , en este caso de asociar a miembros diexistas.

Los clubes son espacios para socializar e intercambiar experiencias en el manejo de alguna temática. Además de ello tienen beneficios de información, noticias, recomendaciones para el disfrute de las capturas de las radios.

Aunque tengamos clubes virtuales como son los grupos de Facebook o comunidad de WhatsApp , necesitamos ese contacto humano , social de forma presencial, las formas de comunicarnos es más amena, directa, más humana , tal vez se disfruta bajo el estilo de "face to face."

La mejor forma de reunir una lluvia de ideas para establecer un club diexista, son los encuentros presenciales y reuniones sociales en la misma comunidad.

Se puede organizar un evento en un lugar público o privado donde fije la fecha y el horario en donde tengas folletos, presentaciones y demostraciones de capturas de radios, exposiciones de Tarjetas QSL s , cartas, folletos de presentaciones de radios los cuales muchos coleccionistas buscan también.

Es una buena oportunidad para recolectar posible una base de datos de futuros miembros para la conformación de diexistas, dicho evento se puede publicar con publicidad en las redes sociales para llegar a una población mayor.

También en las redes sociales como son los grupos de Facebook hay plantillas para organizar eventos, aplicaciones para hacer afiches para dichas publicaciones.

Estos eventos se pueden hacer regularmente cada cierto tiempo , no obstante también es válido utilizar el marketing y publicidad tradicional por los medios de comunicación o en otros clubes de radios aficionados o Diexistas.

### 2. Establecer un proyecto escribiendo los Objetivos:

Escribir los Objetivos Principales , Secundarios , tanto su misión como su visión. Los Objetivos nos da un panorama de aquellas metas a corto, mediano y a largo plazo , fundamentalmente basado en la conformación social con el respecto mutuo, con un alto nivel de solidaridad humana y el disfrute del hobby compartido.

No está de más establecer un cronograma para cada objetivo y ver la evolución de cada una de ella, observar si existe retrasos en el cumplimiento de uno de ellos.

### 3. Determinar el proyecto qué tipo de sociedades se va describir.

Hay que determinar en el escrito del proyecto si es una fundación, asociación o si pertenece a una





compañía privada, y esto es importante porque de allí va depender el panorama Financiero o los ingresos propios para el mantenimiento del club.

#### 4. Establecer un lugar físico

Muchos de los encuentros al principio pueden reunirse en lugares públicos con su respectiva permisología, o alquilar espacios privados pero la desventaja es la disponibilidad de esos espacios al momento de concretar un contrato para un Evento. Por otro lado, el lugar físico constante nos permite escribir una dirección fiscal, la recomendación es elaborar contrato de alquiler en un local cómodo con los servicios para dichas reuniones y resolver asuntos administrativos, para recibir correspondencias bancarias o declaraciones fiscales entre otros asuntos internos.

#### 5. Tener una Junta Directiva.

Es importante establecer quienes van a ser el presidente, vice presidente, secretario, tesorero, vocal 1 y 2,. La finalidad es convocar asamblea para elaborar articulados de la institución, documento de registro, modificación de artículos, aceptación o queja de algún miembro. Son ellos quienes firman certificados, carta de recomendación y manejo del autofinanciamiento.

#### 6. Atribuciones de un Club Diexistas :

- A) Organizar Eventos Diexistas para Competencias Nacionales e Internacionales.
- B) Crear Programas de Educación Diexistas nuevos Aficionados.
- C) Crear contenidos de Información revistas digitales o folletos de información sobre las capturas DX de los aficionados.
- D) Administrar y decidir los gastos y demás asuntos financieros entre ellos proyecto de ingresos propios.
- E) Fomentar publicaciones Diexistas de los records de capturas, recomendaciones de antenas, aparatos receptores o receptores digitales analógicos o nuevos, premiación de los miembros del club.

#### Ejemplos de Club Diexistas:

Internacional Radio Club América

<https://www.ircaonline.org/info.php?pnun=95f87afc73b733>

Asociación Española de Radio Escucha. España.

<https://aer.org.es/diplomas/solicitud>.

Club diexista de la Amistad en Venezuela

<https://cdxainternacional.blogspot.com/?m=1>

Clubes DX en Estados Unidos y Asociados:

<https://www.dailydx.com/dx-clubs/>

Asociación de Radio Escucha Italiana

<https://www.air-radio.it/>

Club Diexista en Brasil idioma Portugués

<https://www.dxclubesemfronteiras.com/>

Asociación Finlandesa de Dx

<https://sdxl.fi/>



Fuente:

**Prof. Eduardo Capote**

<https://tuenlancediexista.blogspot.com/>

Solo el amor engendra la maravilla...

## Día del amor y la amistad



¿Por qué coincide el 14 de febrero, Día de los enamorados con el Día de San Valentín?

El día de San Valentín, en algunos países se conoce como día de los enamorados y en otros como el día del amor y la amistad, es una celebración tradicional que ha sido asimilada por la Iglesia Católica Romana con la designación de San Valentín como patrón de los enamorados.

Es el amor algo tan sublime, que históricamente ha sido una fuente de inspiración para no pocos poetas y compositores que han relacionado el contenido de sus obras con este concepto, tal es el caso de Silvio Rodríguez Cantautor cubano y uno de los fundadores del Movimiento de la Nueva Trova de quien tomamos el titular para este artículo, de una de sus obras clásicas por solo citar este ejemplo entre los que abundan en el mundo.

El Día de San Valentín, Día de los Enamorados o Día del Amor y la Amistad, como se denomina indistintamente a esta fecha, se remonta al siglo III en Roma, donde un sacerdote llamado Valentín se opuso a la orden del emperador Claudio II, quien decidió prohibir la celebración de matrimonios para los jóvenes, considerando que los solteros sin familia eran mejores soldados, ya que tenían menos ataduras y vínculos sentimentales.

El sacerdote Valentín, opuesto al decreto del emperador, comenzó a celebrar en secreto matrimonios para jóvenes enamorados. De ahí se popularizó que San Valentín sea el patrón de los enamorados.

Claudio II sentenció a muerte al sacerdote el 14 de febrero del año 270, alegando desobediencia y



rebeldía. Por este motivo, se conmemora todos los años en esta fecha el Día de San Valentín, o Día del Amor y la Amistad, celebración que se realiza también en otras partes del mundo donde se le denomina como Día Internacional de los Enamorados y que es aprovechada para la petición de matrimonio en muchos países.

No se trata solo del amor a la pareja, también se incluye la amistad y las ocupaciones y otros conceptos a los que el ser humano tributa amor.

Quién puede negar que los radioaficionados tributamos amor a la radio y a la organización que nos une, nos prepara y nos representa ante las instituciones gubernamentales, no sería difícil llegar a la conclusión de que formar parte de este hobby que tanto amamos es en sí mismo, un acto de amor.



Pero además la radioafición está entre las actividades que logran conservar en un alto grado de preservación y de transmisión de las habilidades adquiridas a la familia que comparte a diario el gozo de sentirnos útiles cuando protegemos a la comunidad aún a riesgo de nuestras vidas o en las ocasiones en que logramos atraer nuevos amigos.



No son pocos los radioaficionados que comparten su actividad radial con sus seres queridos, entre los padres, los hijos y las respectivas parejas.

Por eso en este 14 de febrero, Día de San Valentín, del amor y la amistad, los radioaficionados disfrutarán a plenitud la celebración, por que aman lo que hacen y a las personas que lo rodean o aquellas,

que aún no conocen pero que están sintonizadas con ellos por la radio.

Ser radioaficionado es compartir su amor, es ser cada día mejor ser humano.

Amigo lector o colega radioaficionado, si usted llegó hasta aquí en su lectura y además comparte los criterios expuestos, estaríamos incluidos en el bando de los aman y fundan. Gracias.



Joel Carrazana Valdés (CO6JC)



Colaborador Sistema Informativo de la FRC



## DETRÁS DE CÁMARAS del "Video Porsche"

¿Cuánto ganó? ¿Era un coche falso? ¿Arranqué el Porsche con el controlador de temperatura? ...



y otros comentarios engañosos a los que respondo en esta publicación □.

Probablemente viste mi último vídeo de parodia y broma en el que intenté implementar la idea de comparar dos pasiones: Porsche y la radioafición. (Sin embargo, Porsche y los coches en general no son mi pasión; además, nunca he tenido coche propio).

Mi idea original era crear un vídeo inusual que pudiera atraer la atención sobre nuestro hobby no sólo a aquellos que ya están en él e ir más allá de los vídeos estándar sobre antenas, choques en cadena y cosas por el estilo.

A juzgar por las estadísticas de las redes sociales, muchas decenas de miles de espectadores que no son suscriptores míos han visto este vídeo con diferentes modificaciones (el vídeo existe en tres versiones diferentes en diferentes plataformas).

Espero que algunos de ellos profundicen en la radioafición y tal vez encuentren nuestro pasatiempo interesante y no obsoleto.

TNX a todos los que ayudaron a compartir el video ♥ • .

Pero algunas personas (¡en su mayoría radioaficionados!) pensaron que este vídeo era un anuncio, como si yo estuviera haciendo publicidad y Porsche me pagara por ello.

Es al revés: pagué el alquiler del Porsche y también pedí a un camarógrafo profesional que participara en la filmación de la parte del video del Porsche, y luego invité a un editor de video profesional a crear la película final .

Queridos, desde el comienzo de 2018 hasta el día de hoy no he recibido NINGÚN dinero directamente de Facebook, Instagram o NINGÚN anunciante externo.

Por separado, diré sobre YTube: desde 2022, han hecho que la monetización sea obligatoria para todos los creadores, por lo que no puedo desactivar la publicidad allí (no activé la monetización hasta 2022). Pero los ingresos netos de YouTube durante un AÑO son como máximo de varios



cientos de dólares. Nuestra audiencia es demasiado pequeña para ganar dinero con esto.

Cada uno puede pensar como quiera, pero para mí es importante que mis suscriptores comprendan y conozcan la realidad □.

El rodaje de la parte de Porsche tuvo lugar en un espacio especial para coches deportivos en San Petersburgo, donde logré alquilar 3 horas con Porsche.

El rodaje de la parte de Ham Radio se llevó a cabo gracias a su amigo Sergei RW1F, quien amablemente nos proporcionó su

Shack muy avanzado durante medio día y también ayudó con el rodaje .

Con una sonrisa, leí algunos comentarios de que el Porsche no era real y que todo el vídeo estaba falso.

Créame, este era un auto real, e incluso el número 88 en el capó estaba allí por ACCIDENTE (imagínense mi sorpresa cuando vi el 88 en este auto al azar). Puedes verlo ahora en las fotos del "backstage".

Y mucha gente duda de que realmente puse en marcha ese coche.

Además, el aficionado Boris Flister escribió en un grupo alemán de Facebook:



"Sie startet den Fahrzeugmotor mit dem Knopf für die Innentemperatur. Schön geil scheiße zusammengeschnitten." No traduciré las malas palabras en alemán, pero por alguna razón afirma que encendí el auto con el regulador de temperatura. Es decir, todo esto es falso. Quizás Boris simplemente nunca viajó en un Porsche.

Este botón de arranque del motor a la izquierda del volante (lo puedes ver muy claro en el vídeo) no es un regulador de temperatura, pero así es exactamente como arranca este coche.

(para ser honesto, tampoco sabía dónde arrancar el motor y me sorprendió que estuviera a la izquierda) □.

Quizás podría haber hecho algo mejor, pero no teníamos mucho tiempo.

Me encantaría escuchar tus ideas para futuros videos inusuales que podría hacer para promover nuestro pasatiempo (preferiblemente ideas que no impliquen alquilar una nave espacial) .

Mas info: <https://www.facebook.com/YLRaisa>



## XV° “FIN DE SEMANA DE FAROS AMERICANOS”.

Hay 34 faros registrados de 8 países. Laura Fanelli LU1WL estará en el faro de Chubut  
El grupo Tarapacá dx en el faro punta gruesa por Carlos Almirón LU7DSY



Con 8 países representados para la 15ª edición del “American Lighthouse Weekend”, ya son 34 los faros registrados que estarán presentes entre el viernes 16 y el domingo 18 de febrero de 2024, en el mayor evento de faros del continente. organizado por el Radio Club Grupo DX Bahía Blanca.

En las últimas horas se sumaron dos más: uno de Argentina y otro de Chile, elevando a 34 el total de anotados: 16 de Argentina, 5 de Brasil, 1 de Costa Rica, 1 de Cuba, 6 de Chile, 1 de Honduras, 3 de Puerto Rico y 1 de Uruguay.

Nuestra amiga Laura Fanelli, LU1WL, la YL con mayor número de presencias en la historia del “American Lighthouse Weekend”, con su estación móvil (foto 1), partirá desde el Faro de Chubut, ARG-034, (foto 2), con su propio indicativo.

En tanto, el equipo Tarapacá DX Group de Chile, integrado por Carmen Fortuño Ríos 104, con el prefijo CB1T.

Las fotos 3 y 4 muestran a los integrantes de Tarapacá DX el pasado fin de semana en una prueba logística, instalados a pocos metros del faro.

La inscripción deberá formalizarse en la página web del Radio Club Grupo DX Bahía Blanca. <http://www.grupodxbb.com.ar>

Tendrán que rellenar obligatoriamente todos los campos

obligatorios del formulario online.

La lista confirmada de faros participantes se puede consultar en la misma web.

**Consultas al coordinador general del evento Carlos Almirón LU7DSY whatsapp  
+5492914141352**





# Selvamar Noticias

NEW

\* La revista del Radioaficionado

## PLAN DE BANDAS DE LA IARU REGIÓN 1

© Jorge Castaño Aspas  
EA3HKZ

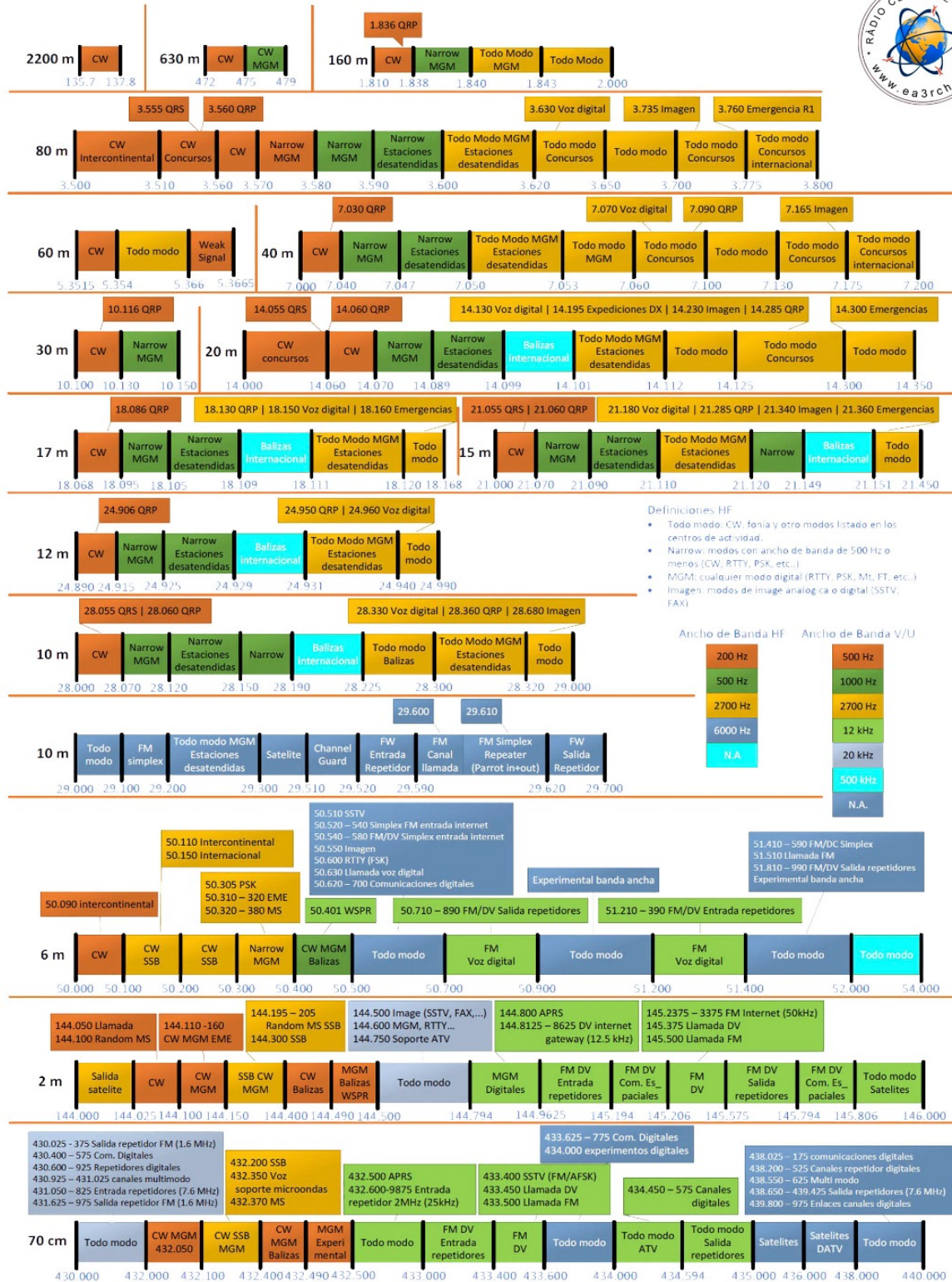

## EL ORIGEN DE ALGUNAS PALABRAS USADAS EN RADIOAFICIÓN (PARTE 2)

\* Viene de la publicación nº 46 Diciembre 2023

### LA EXPRESION "73"

Muchos radioaficionados cuando finalizan un comunicado mencionan una expresión conocida por todos, "73 y ....", pero la mayoría desconocen de dónde salió esta expresión para saludar.

El primer uso conocido de la expresión 73 aparece en el primer número de la revista telegráfica "National Telegraphic Review Operator's Guide" de abril de 1857 en Estados Unidos y por aquellos años significaba "con cariños para usted", con sentido de firma o final de texto transmitido. Pero en julio de 1858 en una convención de radiotelegrafistas se cambió el significado de 73 por "fraternales saludos" (tal como consta en la publicación "The National Telegraphic Convention") y así pasó realmente a tener una esencia realmente de saludo entre los telegrafistas que por aquellos años operaban con las líneas terrestres de aquellos primeros años del telégrafo eléctrico Morse.



En el año 1859 la Western Telegraph (Western Union) para abreviar los tiempos de transmisión implementó un sistema al que llamó **código 92** (92 code) y eran códigos numéricos de dos cifras que correspondían a diferentes frases operacionales, numeradas del 01 al 92. Sirva como ejemplo: 04 = "¿Dónde voy?", 05 = "adelante", 25 = "estoy ocupado" 30 = "Final, buenas noches", 92 = "Entrega", etc., y allí aparece el 73 con un nuevo significado, "acepte mis cordiales saludos".

Luego desde 1859 hasta 1900 el código 92 sufre varias modificaciones pero en el Manual de instrucción de telegrafistas de Dodge de abril de 1908 aparece el 73 como "Los mejores deseos para usted". Esta última modificación es la que perdura hasta nuestros días y que se arraigó en los radioaficionados, como un saludo cordial entre operadores.

### LA EXPRESIÓN "HAM" (RADIOAFICIONADO)



La palabra "Ham" es usada actualmente en el argot de los radioaficionados anglófonos para referirse a ellos mismos, es decir, al operador radioaficionado, pero su uso anterior es bastante distinto, y procede de los telegrafistas de antes de la radio. El significado que tenía era el de "operador malo", o bien "manazas".

El significado de esta palabra se mantuvo cuando apareció la "telegrafía sin hilos" (TSH), en los orígenes de la radio, ya que los primeros operadores de estaciones de radio de TSH procedían de las redes telegráficas terrestres, por lo que el argot y parte de las tradiciones que empleaban se las

llevaron consigo al ámbito de la TSH.

No se sabe el porqué, pero posiblemente ignorando el significado exacto de esta palabra, los primeros radioaficionados adoptaron este término para designarse a sí mismos, y con el transcurso del tiempo se afianzó el nuevo significado, desapareciendo el despectivo significado original.



### LA EXPRESION "SK" o "VA"

Empleado estos códigos para indicar "final de transmisión", sus orígenes se remontan a la telegrafía alámbrica de Estados Unidos de antes de la guerra de Secesión, cuando la Western Union empleaba el "código 92" para operaciones en su red telegráfica (ver unas líneas más arriba).

En el citado "código 92", el código 30 significaba "final, nada más", y también "Buenas noches, adiós", indicando el final del servicio. En el antiguo código Morse empleado en aquella época, poco parecido al "Código Morse Internacional" empleado actualmente, el código 30 sonaba parecido a "didididahdit daaaah" (di = punto, dah = raya), seguido por una larga raya para el cero. Con el código Morse Internacional, si se reducía algo el espacio entre grupos de signos, esto sonaba como "didididá-didá", que puede ser interpretado como SK (dididi-dadida) o como VA (dididida-dida).

SK para los radioaficionados tiene el sentido literal de "Silent Key" (literalmente, Manipulador silencioso), y por tanto, final de transmisión (telegráfica). Más informalmente, SK también se aplica para referirse a un radioaficionado ya fallecido, ya que, como es obvio, éste ya ha finalizado definitivamente sus transmisiones.

### LA EXPRESIÓN "CQ" (LLAMADA GENERAL)

CQ era empleado en las redes telegráficas del Reino Unido como código que significaba *"a todas las estaciones - Notificación a todas las oficinas postales y telegráficas"*.

Con la aparición de la TSH (Telegrafía sin hilos), la compañía inglesa de Marconi elaboró una serie de abreviaturas para facilitar las comunicaciones radiotelegráficas a principios del siglo XX, y adoptó el término CQ con el significado de "llamada general a todos los buques" (Marconi había enfocado su negocio hacia las comunicaciones radiotelegráficas con los barcos, en régimen de monopolio). Otras compañías de TSH usaron en su lugar el término "KA", hasta que en la Convención de Londres de 1912 se adoptó el término "CQ" como llamada general internacional o "llamada de atención".



En el ámbito de los radioaficionados se sigue manteniendo esta expresión, con significado del tipo "quiero comunicar con cualquiera que me escuche" ("llamada a cualquier radioaficionado que me escuche"), o sea, con significado de llamada general.

### LA PALABRA "BREAK" o "BREIKO" (INTERRUPCIÓN PARA LLAMADA)

La palabra "Breiko" o "Breik" es muy conocida en el ámbito de la Banda Ciudadana (CB), y que indica la intención del que la pronuncia de participar en un QSO o conversación entre usuarios, normalmente establecida en forma de rueda. Quien quiere entrar en un QSO, pronuncia esta palabra en el momento en que el usuario que está hablando pasa el cambio a otro (siguiendo el orden establecido en la rueda).

Utilizada como "Breiko control", "Breiko información" o simplemente "Breiko", ha sido muy empleada en todo el mundo casi exclusivamente en el ámbito de la CB. Para quien la escucha, delata la relación de quien la articula con la radioafición y la CB.

En España, "Breiko" viene de la palabra anglosajona "Break" (pronunciada "Breik"), que en castellano se traduce por el verbo romper y con el sustantivo interrupción. En países de habla inglesa se utiliza la palabra "Breaker" (pronunciada 'Breikar') con los mismos efectos que Breiko en España. Su traducción al español se corresponde con el sustantivo interruptor. Si se debiera de buscar una definición a "Breiko" sería algo así a "persona que interrumpe la comunicación de otras per-

sonas", claro está, en comunicaciones de Banda Ciudadana.

"Breaker" se remonta a los mismos inicios de la CB en Estados Unidos a finales de la década de 1950. Poco después de su primera legislación y debido al gran uso de la CB, continuamente se sufrían interrupciones e interferencias entre varios usuarios con diferentes conversaciones (QSO's) en un mismo canal. Debido a esto se adoptó la palabra "Breaker" como, por decirlo de alguna manera, tono de llamada para entrar y participar en un QSO ya establecido y así evitar distintas conversaciones en un mismo canal, logrando paliar un problema más que evidente. En castellano se modificó la palabra anglosajona hasta llegar a "Breiko".

## LA EXPRESIÓN "ROGER" (RECIBIDO)

Es muy frecuente en el ámbito de la aviación, y también de la radioafición, el uso de la palabra "Roger" por parte de los pilotos (y de los radioaficionados) dentro de sus conversaciones, muchas veces cargadas de tecnicismos. Roger no se refiere al nombre de ningún piloto, sino que su significado es el de la palabra "recibido" (como contestación afirmativa a la recepción de un mensaje). ¿Y por qué esta palabra?



A principios del siglo XX, la comunicación a bordo de los aviones y barcos se realizaba a través del código morse, era la época de la denominada "Telegrafía sin hilos". No fue hasta los primeros años de la década de 1930 cuando la aviación internacional adoptó la fonía en radio como estándar de transmisión.

Hasta este momento, el piloto informaba a su interlocutor de la recepción de un mensaje a través de la letra R, que significaba received (recibido, en inglés). En 1938 se adopta el primer código fonético de deletreo de letras para aviación, basado en vocablos de la lengua inglesa (y basado en códigos de deletreo anteriores), y la letra R pasa a identificarse con el vocablo Robert.

En 1939 estalla la II Guerra Mundial, y dado que implicó a muchos países que no tenían el inglés como lengua propia, muchos pilotos de estos países desconocían la lengua inglesa, y ello podía provocar que un mal uso del código o su incomprensión provocara malentendidos, por lo que en 1941 se modificó el código de deletreo para que fuera más preciso y más reconocible a nivel internacional. Cambiaron la mayoría de los vocablos, y en el caso de la letra R pasó a identificarse como **Roger**. Así que Roger pasó a ser el vocablo elegido como confirmación del reconocimiento de las instrucciones a nivel internacional, pasando a ser sinónimo de recibido.

Junto con Roger, también se popularizó en aviación la expresión "*Roger Wilco*". Esta expresión aparece, en la línea de simplificar los mensajes, como abreviatura de "will comply", o, en otras palabras, "*he recibido las instrucciones y me dispongo a seguirlas*".

A pesar de que en 1956 el alfabeto de deletreo inglés volvió a cambiar para establecer el actual código internacional de deletreo fonético usado en aviación (y adoptado por los radioaficionados), el denominado *código de deletreo ICAO*, en el que la letra R pasó a ser identificada con el vocablo "Romeo", la palabra Roger ya se había convertido en un vocablo profundamente interiorizado por los pilotos como sinónimo de recibido, y muy utilizado por los radioaficionados.

Por **Fernando Fernández de Villegas (EB3EMD)**, Barcelona (España)

Fuente: [www.geocities.ws/eb3emd/Articulos\\_telecomunicaciones/Historia\\_radio\\_General.zip](http://www.geocities.ws/eb3emd/Articulos_telecomunicaciones/Historia_radio_General.zip)  
(entrada nº 39)



## ¡Se estrena película que promueve la Radioaficion y el DX!

La nueva película de Ciencia Ficción I.S.S. (International Space Station) de 2023, muestra en una



se sus escenas, a uno de los astronautas de la Estación Espacial Internacional, tratando de hacer comunicación con un Radioaficionado en la banda de 40 metros, en la frecuencia de 7100.5 khz. Esto, sin ser la intención de la película y mucho menos su eje central, ayuda de cierta manera a dejar en claro el valor de las radiocomunicaciones. Hacer un comunicado en la banda de 40 metros desde el espacio es ...si, así es, técnicamente hablando imposible. ¿Por qué?

Sencillo, las ondas electromagnéticas en bandas bajas de onda corta, como el segmento de los 40 metros no son capaces de atravesar la ionósfera terrestre. De día son absorbidas por esta capa de la atmósfera, mientras que de noche son reflejadas por esta, lo cual hace posible que se escuchen estaciones a miles de km de distancia con un

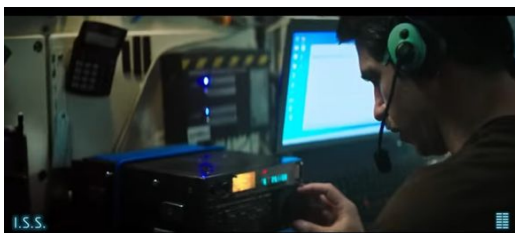

receptor siempre ubicado en la Tierra y no en el espacio. Las misiones humanas orbitando alrededor de nuestro planeta para las comunicaciones entre las naves y sus bases terrestres, usan frecuencias altas, que si son capaces de atravesar la atmósfera como las bandas de VHF, UHF y la de 50 Khz. Aunque cabe destacar que en condiciones excepcionales, las bandas altas de la onda corta, por encima de los 11 metros, también pueden ofrecer la

posibilidad de combinaciones entre la Tierra y el espacio.

**Jesser Aguilar**



## Marconi 122 – Celebrando 122 años de Radio

Como radioaficionados, exploramos nuevas tecnologías de forma regular, pero también debemos abrazar y celebrar los logros de quienes nos precedieron.

Uno de esos logros, que algunos dirían que fue el inicio de la radio tal como la conocemos, ocurrió el 12 de diciembre de 1901 en Signal Hill en Terranova, Canadá.

El 12 de diciembre de 1901, Guglielmo Marconi levantó una antena de 150 metros de largo (que estaba fijada a una cometa) sobre Signal Hill en St. John's, Terranova, Canadá. Esta antena recibió las primeras señales transatlánticas jamás enviadas a través de ondas de radio.

Las señales (para la letra "S" en código Morse) procedían de la potente estación de transmisión inalámbrica de Marconi en Cornwall, Reino Unido, a unos 3.500 kilómetros de distancia.

El 12 de diciembre de 2023, el Inverhuron Ham Radio Club, dirigido por Rob Noakes, VE3PCP, fundador del club, llevó a cabo una operación que



duró todo el día utilizando su "estación remota" en la pequeña aldea de Inverhuron Ontario, Canadá. A orillas del lago Hurón, uno de los Grandes Lagos de Canadá.

Operamos con el distintivo de llamada de nuestro club VA3XXT. Esta fue la primera operación con este distintivo de llamada.

Las estaciones operadas remotamente en radioaficionados son cada vez más comunes y en Canadá es necesario tener una calificación avanzada para poseer y configurar una de esas estaciones. Rob ha tenido tales calificaciones desde 1986. El club tiene una estación remota de HF y de doble banda VHF/UHF en funcionamiento, los 7 días de la semana, de 4:30 a. m. a 10 p. m.

Como la estación es propiedad de Rob y está operada por él y él estaba en la estación y tenía el control, pudo hacer que otros se unieran a él y participaran en las comunicaciones durante el día. Según el Reglamento Canadiense de Radiocomunicaciones SOR-96-484, Sección 46(1)

Rob comenzó la operación a las 5:45 a.m. hora local en 160M. Cada hora, pasábamos a la siguiente banda. Cubrimos 9 bandas durante el día y tuvimos contactos en todas las bandas excepto 10M. La propagación simplemente no estaba allí cuando llegamos a los 10M. Finalizamos la operación a las 16:45 hora local.

A las 8:20 a.m., Raisa, VO1BIG se unió a Rob por un tiempo operando en 40M. Muchos la conocen cariñosamente como YL Raisa con su distintivo de

### VA3XXT "Marconi 122" Operators



**VE3PCP Rob**

**VA3QET Eva**



**VO1BIG Raisa**



**MOMCX Cal**



llamada principal R1BIG y OH7BG. Operaba desde su casa en San Petersburgo, Rusia. Tiene un gran número de seguidores en las redes sociales y YouTube y también ha sido nombrada la creadora de noticias internacional del año 2023 de Amateur Radio Newline.

Trabaja incansablemente promoviendo la radioafición, pero sobre todo para lograr que más jóvenes jóvenes se inspiren e involucren en la radioafición.

A las 11 a.m., Eva, VA3QET se unió a Rob para operar en 15M. También es conocida por su indicativo local como HB9FPM y es una consumada activadora de SOTA con más de 750 picos en su haber y 4 premios GOAT. Ella se unió a nosotros desde su casa en Muri, Suiza. Ha organizado dos operaciones específicas de YL en la República Checa, OL88YL en 2019 y Polonia, SP88YL en 2023, donde un grupo de YL operó desde estaciones de competencia durante una semana. Participa muy activamente en la USKA, Unión Suiza de Aficionados de Onda Corta.

A las 2 de la tarde, Raisa volvió a unirse a Rob en 10M. Operamos en 10M sin éxito para los contactos, por lo que nos mudamos a 40M por algún tiempo y tuvimos muchos más contactos allí.

A las 3:30 p.m., nuestro tercer invitado Cal, M0MCX se unió a nosotros desde su estación operativa en Holley Farm en el Reino Unido, que no está muy lejos de donde estaba ubicado el transmisor en 1901 que envió la señal "S" desde Cornwall, que está aproximadamente a 350 kilómetros a medida que viajan las ondas de radio.

Cal es un aficionado muy conocido y opera a menudo como M0XXT con videos en vivo cada semana. También es conocido como DX Commander, fundador y propietario de DX Commander Antennas, un fabricante que ofrece antenas verticales de todas las bandas y accesorios relacionados. Vendido y enviado a todo el mundo.

Cal escuchó junto con Raisa operar durante un período antes de asumir el control y operar hasta el final del día y poner un listón a un gran día de radioafición.



Cal trajo su propio choque con él e hizo contactos tanto en 40M como en 20M. Muchas estaciones que habrían tenido problemas para trabajar con él desde el Reino Unido pudieron acceder al registro. Hizo una transmisión en vivo desde su choza y sus numerosos espectadores lo siguieron e hicieron contacto como pudieron.

La tecnología que utilizamos se llama Remote-

Hams.

También conocido como RCForb. Este software funciona con 2 partes, un servidor y un cliente. El servidor reside en la ubicación de Rob en una computadora "cabaña" y está conectado a su modesta estación, una Kenwood TS-870 conectada a un amplificador Ameritron AL-811 y luego a una antena vertical modificada que cubre de

160M a 10M. También hay un Delta Loop de 80M de tamaño completo y un yagi de tres bandas que se puede utilizar según sea necesario.

En su mayor parte, la vertical ofrece un rendimiento excelente para la estación remota, ya que proporciona cobertura omnidireccional sin la necesidad de girar una antena direccional.

Sin embargo, tendemos a utilizar el bucle delta en 80M debido a su ancho de banda más am-





# Selvamar Noticias

NEW

\* La revista del Radioaficionado

plio.

El Cliente reside en la computadora del usuario y le permite conectarse a través de Internet a el servidor y la radio. Mientras Rob está en la cabaña, controla todos los parámetros de la operación para que los invitados solo tengan que presionar el PTT o VOX y hacer contactos.

RemoteHams se diferencia de muchas otras soluciones de software de conexión remota en que permite que

muchos usuarios consecutivos se conecten al mismo tiempo, por lo que operar como grupo es muy fácil. Permite el entrenamiento y el apoyo mutuo de todos los usuarios conectados.

Rob también tiene una segunda computadora en la choza que usa para transmitir en vivo a su canal de YouTube para operaciones remotas. Todo el día se transmitió en vivo con algunos descansos durante el día. Tanto Rob como Cal transmitieron simultáneamente durante el tiempo en que Cal estaba operando. No sé si alguien más ha hecho eso antes.

Adoptar la tecnología es lo que los "aficionados" hacen y siempre han hecho. En muchos casos, Hams ha estado a la vanguardia de la tecnología en el funcionamiento de nuestras queridas radios. Desafortunadamente, no todas las reglas y regulaciones en todos los países se han mantenido, por lo que nuestra esperanza es que eso eventualmente suceda y facilite que los radioaficionados estén realmente conectados en todo el mundo, no solo por aire sino con otras tecnologías emergentes.

Para celebrar aún más el día, elaboramos un certificado que pudimos personalizar para cualquier persona que haya tenido contacto con nosotros y enviárselo. Muchos ya han sido enviados.

Los resultados del día se registraron y subieron a un sitio web para producir un análisis y un mapa que muestra los QSO.

Nuestros resultados generales del día fueron:

223 QSO en total. 4 de ellos eran CW en 30M y el resto eran SSB en 8 de las 9 bandas. 11 países y un tiempo de funcionamiento de poco menos de 11 horas.

Durante nuestros QSO, nos tomamos el tiempo para interactuar con quienes nos contactaron y explicarles el día y la operación a medida que avanzábamos.

La operación de Cal vio 115 QSO en SSB de 5 países. Estuvo operado poco más de 1 hora. Estaba operando a toda velocidad y logró un gran choque para ese momento.

Toda la información sobre el día y el enlace a las 5 transmisiones en vivo se han publicado en nuestra página QRZ. <https://www.qrz.com/db/VA3XXT>

Para terminar, uno no puede evitar preguntarse: ¿qué pensaría Guglielmo Marconi de dónde nos encontramos hoy con la radio? 4 operadores de 4 países en diferentes continentes operando a través de una estación.

Todo lo mejor para todos y disfruten sus radios, salgan al aire y hablen con otros. ¡De eso se trata la radioafición!

Inverhuron Ham Radio Club DX Remoto VA3XXT

Autor: Rob Noakes VE3PCP

VA3XXT EN94EG				
log start	12-Dec-2023, 10:43			
log end	12-Dec-2023, 21:36			
operating period	10 hours 53 min			
operating time	10 hours 53 min			
off time	0 hours 0 min			
QSOs	223			
CW	4			
Phone	219			
Band	QSO	CW	Phone	Digi
160m	5	0	5	0
80m	3	0	3	0
40m	95	0	95	0
30m	4	4	0	0
20m	62	0	62	0
17m	10	0	10	0
15m	36	0	36	0
12m	8	0	8	0
Gridsquares	102			
Gridfields	16			
Countries	11			

VA3XXT - EN94EG		
CT	Portugal	4
F	France	2
W	England	3
US	Saint Vincent and the Grenadines	1
ON	Belgium	2
P	Bonaire	1
ES	Slovenia	2
ON	Sweden	1
VE	Canada	36
OP	Bermuda	2
W	USA	169



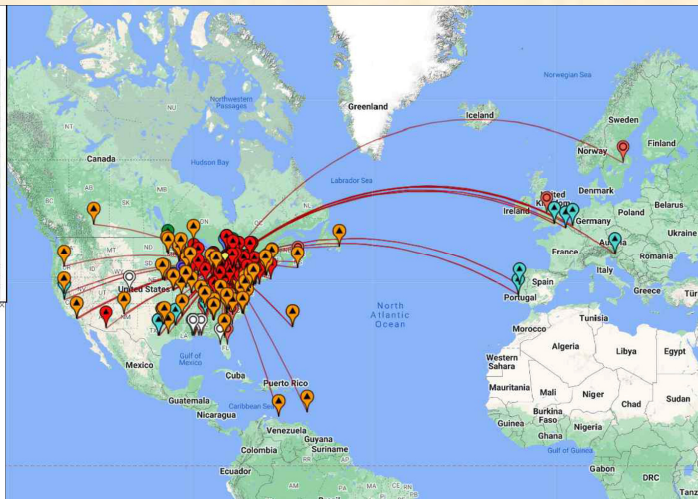



AER

Asociación Española de Radioescucha  
Madrid, Spain

**INFORMES DX**

**Asociación  
Española de  
Radioescucha**

Informe para el mes de febrero de 2024

Estimados lectores de Selvamar Noticias sean bienvenidos al informe mensual de la AER con noticias del mundo del diexismo.

Antes de empezar con las noticias, les recordaremos que las frecuencias que citemos son kilohercios mientras que las horas son UTC, es decir, están referidas al Tiempo Universal Coordinado.

Desde el pasado 1 de enero, KBS WORLD RADIO, de Corea del Sur, tiene un nuevo esquema de emisiones en español: de 01.00 a 02.00 en 11.880 hacia América del Sur; de 02.00 a 03.00 en 15.575 hacia América del Norte; de 11.00 a 12.00 en 11.795 hacia América del Sur. Y hacia Europa, África y Oriente Medio de 17.00 a 18.00 en 9.740. Los informes de recepción se pueden enviar al correo: [spanish@kbs.co.kr](mailto:spanish@kbs.co.kr)

Por su parte, RADIO TAILANDIA emite diariamente en inglés programas de media hora: a las 00.00 y 02.00 en 13.750 hacia América del Norte; a las 05.00 en 17.640 hacia el Oeste de Europa; a las 12.00 en 9.385 hacia Australia; y por último a las 18.00 y 18.30 en 7.475 hacia el Oeste de Europa, siempre con una potencia de 250 kilovatios. Se pueden enviar informes de recepción al correo: [rthworldservice@gmail.com](mailto:rthworldservice@gmail.com)

RADIO FREE ASIA anuncia su nueva tarjeta QSL (la nº 84), que conmemora el año nuevo chino dedicado al Dragón. Esta QSL confirmará los informes de recepción correctos hasta el 30 de Abril del 2024. Se agradecen y solicitan informes de recepción en el correo: [qsl@rfa.org](mailto:qsl@rfa.org) y para quienes quieran conocer el esquema completo de transmisiones de la emisora, visiten su página web en [www.rfa.org](http://www.rfa.org)

Y, por último, desde la República Checa, RADIO PRAGA anuncia que la nueva serie de este año tiene 4 tarjetas QSL y está dedicada al año de la música checa. Para poder recibir estas QSL en formato electrónico basta con enviar un informe del programa escuchado bien por onda corta o en su página web, [www.radio.cz](http://www.radio.cz), al siguiente correo: [cr@radio.cz](mailto:cr@radio.cz) Pero si se quiere recibir la QSL en formato "físico", el informe debe enviarse por correo a la siguiente dirección: Radio Praga-Redacción

Iberoamericana, calle Vinohradska 12, 120999 Praga 2, Chequia. Las transmisiones se realizan de 02.30 a 02.57 en 5.010; de 03.00 a 03.27 en 9.955 y de 11.30 a 12.57 en 5.010, siempre vía Okeechobee en Estados Unidos y en dirección hacia América central, del sur así como el Caribe.

¡Hasta la próxima, muchos 73s y buenos DX!



**Asociación  
Española de  
Radioescucha**

## Conozca a los Radioaficionados

Por: Joel Carrazana Valdés CO6JC

De Cuba Dairis González Ruenes CM3DAI y Edibel Frisa Mesa CM3EFM, ambos miembros del Radio Club de Caimito, Provincia Artemisa, miembros del Grupo de DX de Cuba (GDXC), Operadores de las estaciones especiales T45FM, T43A y T41DX por más de 8 años, activos en las bandas de 60M a 70cm y en los modos SSB, CW, FT8, FT4, SSTV, PSK, RTTY y FM + Satélites.

Correo: [cm3dai@gmail.com](mailto:cm3dai@gmail.com) y [co3efm@gmail.com](mailto:co3efm@gmail.com)



De Cuba, Brayan Labrada Soler, CL7BLS, Radio Club Camagüey, activo en la banda de 2 m, reciban todos mi saludo, espero contactar con ustedes, mi correo es [labradab82@gmail.com](mailto:labradab82@gmail.com)

De salamanca EA1FJL JAVI empecé en radio con 12 años con una emisora prestada por un familiar después ya adquirí mi primera emisora propia una Intel 548sx tras unos años haciendo con y dx en Cb tuve un parón por cuestiones familiares y algún vecino que me denunció por interferir en la televisión pasados unos años volví a la Cb y me propuse sacar las letras algo que hice en 2020 empezando con una emisora de VHF y algún whalki seguidamente pase a DMR y hace unos meses instale una antigua Yaesu 757 para empezar a hacer Hf

[30rc674@gmail.com](mailto:30rc674@gmail.com)





# Selvamar Noticias

NEW

\* La revista del Radioaficionado

## Actividades y Activaciones



1924 - 2024 CENTENARIO JUEGOS OLIMPICOS DE INVIERNO

En 1924, el Comité Olímpico Internacional publicó el programa de los Juegos Olímpicos de Invierno que se celebraría en 1924 en Chamonix, Francia. Este evento fue un gran éxito, atrayendo a 26.000 espectadores de todo el mundo. En retrospectiva, los primeros Juegos Olímpicos de Invierno.

**DEPORTES**

- BIBELIGH
- CONBINARION NORDICA
- CURLING
- ESQUI DE FONDO
- HOCKEY SOBRE HIELO
- PATINAJE ARTISTICO
- PATINAJE DE VELOCIDAD
- PATINAJE MISTRO
- SALTO DE ESQUI
- SNOWBOARD
- LUGE

CONFERENCIA HERMANADAS	QRZ	QRA	QTH
EA1SPAIN Galicia	UTC	DATA	BANDA
AELD-ESP	ZMETROS	DIGITAL VOX	MODOS

OBSERVACIONES: 1924 - 2024 CENTENARIO JUEGOS OLIMPICOS DE INVIERNO

CONFERENCIA HERMANADAS	QRZ	QRA	QTH
EA1SPAIN Galicia	UTC	DATA	BANDA
AELD-ESP	ZMETROS	DIGITAL VOX	MODOS

OBSERVACIONES:

2 de febrero escalera de SAN FERMÍN (agrupación cultural amigos de la radio)  
 03 FEBRERO QSL Especial y Certificado San Blas - Patrono y Mártir. (uniendo fronteras)  
 DEL 22/1 AL 4/2 CENTENARIO JUEGOS OLIMPICOS DE INVIERNO  
 DEL 8 AL 15 febrero SEMANA DEL COMIC  
 DEL 18 AL 22 febrero SEMANA DEL CARNIVAL  
 23 al 25 FEBRERO Certificado Soberanía de la Antártida Argentina. (uniendo fronteras)  
 DEL 26 FEBRERO AL 3 MARZO FAMILIA DON GATO  
 24 y 25 DE FEBRERO QSL DIA DE ANDALUCIA (EA7GAS)

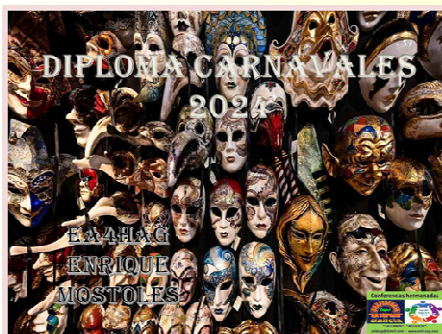

Conferencias hermanadas

EA1SPAIN Galicia \*AELD-ESP\* Amigos en la Antártida

\*EA1SPAIN\* \*AELD-ESP\*  
 aeldesp@Gmail.com - www.aeld-esp.com



EchoLink

28 DE FEBRERO DIA DE ANDALUCIA

YO SOY ANDALUZ

EA7GAS

CONFERENCIA HERMANADAS	QRZ	QRA	QTH
EA1SPAIN Galicia	UTC	DATA	BANDA
AELD-ESP	ZMETROS	DIGITAL VOX	MODOS

OBSERVACIONES: Galicia por tu participación. 78



# Selvamar Noticias

NEW

\* La revista del Radioaficionado

## La Revista "Selvamar Noticias"

Queridos amigos:

*Ya está aquí el número de Febrero de nuestra revista Selvamar Noticias. Estamos en pleno invierno, sin demasiado frío ni demasiadas lluvias. Pero Bueno, espere-  
mos que lleguen pronto. Este mes podremos disfrutar de los Carnavales que se celebran por todos lados. A parte podemos aprovechar (ya que no llueve mucho), a realizar actividades al aire libre, (activaciones, concursos, ...). Por lo tanto, os deseamos que tengáis un gran mes y nos leemos el próximo mes.*

*Nos oímos en las ondas.*

[selvamarnoticias@gmail.com](mailto:selvamarnoticias@gmail.com)





**EL Sr. Búho dice...**



**No esperes nada de  
nadie, a no ser de ti  
mismo!**